

股票代碼：8410



森田印刷廠股份有限公司
Sentien Printing Factory Co.Ltd.

103 年度年報

刊 印 日 期：中華民國 104 年 5 月 10 日

公開資訊觀測站：<http://mops.twse.com.tw>

本公司發言人：

姓名：陳俊雄

職稱：業務部協理

電話：(06) 384-2811

電子郵件信箱：jason_chen@mail.sentien.com.tw

本公司代理發言人：

姓名：蔡旻修

職稱：業務部副理

電話：(06) 384-2811

電子郵件信箱：matthew_tsai@mail.sentien.com.tw

公司所在地：台南市安南區科技五路 85 號(科工廠)

台南市南區新孝路 182 號(一廠)

電話：(06)384-2811

辦理股票過戶機構：中國信託商業銀行代理部

地址：台北市中正區重慶南路一段 83 號 5 樓

電話：(02)6636-5566

網址：http://www.ctbcbank.com.tw

最近年度財務報告簽證：

會計師姓名：張嘉信會計師、陳惠媛會計師

事務所名稱：安侯建業聯合會計師事務所

事務所地址：台北市信義路五段 7 號 68 樓

事務所電話：(02)8101-6666

網址：http://www.kpmg.com.tw/

海外有價證券掛牌買賣之交易場所名稱及查詢

該海外有價證券資訊之方式：無

本公司網址：http://www.sentien.com.tw/

壹、致股東報告書	
103 年度營業報告書.....	1
貳、公司簡介	
一、設立日期.....	5
二、公司沿革.....	5
參、公司治理報告	
一、組織系統.....	6
二、董事、監察人、總經理、副總經理、協理、各部門及分支機構主管資料.....	8
三、公司治理運作情形.....	15
四、會計師公費資訊.....	36
五、更換會計師資訊.....	36
六、本公司之董事長、總經理、負責財務或會計事務之經理人，最近一年內曾任職於簽證會計師所屬事務所或其關係企業情形.....	36
七、最近年度及截至年報刊印日止，董事、監察人、經理人及持股比例超過百分之十之股東股權移轉及股權質押變動情形.....	36
八、持股比例占前十名之股東，其相互間為關係人或為配偶、二親等以內之親屬關係之資訊.....	39
九、本公司、公司之董事、監察人、經理人及公司直接或間接控制之事業對同一轉投資事業之持股數，並合併計算綜合持股比例.....	41
肆、募資情形	
一、資本及股份.....	42
二、公司債辦理情形.....	47
三、特別股辦理情形.....	47
四、海外存託憑證辦理情形.....	47
五、員工認股權憑證辦理情形.....	47
六、限制員工權利新股辦理情形.....	47
七、併購或受讓他公司股份發行新股辦理情形.....	47
八、資金運用計劃執行情形.....	47
伍、營運概況	
一、業務內容.....	48
二、市場及產銷概況.....	58
三、從業員工資訊.....	65
四、環保支出資訊.....	65
五、勞資關係.....	65
六、重要契約.....	67
陸、財務概況	
一、最近五年度簡明財務資料.....	68
二、最近五年度財務分析.....	72
三、最近年度財務報告之監察人或審計委員會審查報告.....	76
四、最近年度財務報告.....	77

目 錄

五、最近年度個體財務報告.....	77
六、公司及其關係企業最近年度及截至年報刊印日止，如有發生財務週轉困難情事，對本公司財務狀況之影響.....	77
柒、財務狀況及財務績效之檢討分析與風險事項	
一、財務狀況.....	78
二、財務績效.....	79
三、現金流量.....	80
四、最近年度重大資本支出對財務業務之影響.....	80
五、最近年度轉投資政策、其獲利或虧損之主要原因、改善計畫及未來一年投資計畫.....	80
六、風險事項分析評估.....	81
七、其他重要事項.....	83
捌、特別記載事項	
一、關係企業相關資料.....	83
二、最近年度及截至年報刊印日止，私募有價證券辦理情形.....	83
三、最近年度及截至年報刊印日止，子公司持有或處分本公司股票情形.....	83
四、其他必要補充說明事項.....	83
玖、最近年度及截至年報刊印日止，發生證券交易法第三十六條第二項第二款所定對股東權益或證券價格有重大影響之事項.....	83

壹、致股東報告書

各位股東女士、先生，大家好：

承蒙各位股東在百忙中仍撥冗參加森田印刷廠股份有限公司104年股東常會，本人僅代表本公司及全體員工表達歡迎之意，謝謝大家的蒞臨與支持。茲將本公司103年度經營成果及未來營運計畫概要報告如下：

一、一〇三年度營業結果

(一)一〇三年營業計畫實施成果：

單位：新台幣仟元

	103 年度	102 年度
營業收入淨額	979,215	1,162,986
營業毛利	299,912	343,673
營業費用	201,047	230,471
營業外收(支)淨額	138,091	28,706
稅前淨利	236,956	141,908
所得稅費用	28,648	16,660
本期淨利	208,308	125,248
其他綜合損益稅後淨額	1,006	916
綜合損益總額	209,314	126,164

103 年度因筆記型電腦以 IMR 薄膜來裝飾之滲透率不若以往，使本公司營業收入較 102 年度下跌 16%，然受惠於美金升值及日幣貶值等有利因素，營業淨利率維持與 102 年度相當，加上 103 年度認列處分廠房利益及上述外幣之匯兌利益，使純益率較 102 年度增加 10%。

(二)預算執行情形：本公司 103 年度未公開財務預測，整體營運均依公司內部制定之營業目標規劃進行。

(三)財務收支及獲利能力分析：

1.財務收支情形

單位：新台幣仟元

	103 年度	102 年度
營業活動之現金流量	252,020	346,557
投資活動之現金流量	(67,550)	34,285
籌資活動之現金流量	(100,699)	(231,792)
匯率影響數	9,450	1,605
本期現金及約當現金增加數	93,221	150,655
期初現金及約當現金餘額	346,464	195,809
期末現金及約當現金餘額	439,685	346,464

分析：

- (1) 103 年度營業活動現金流入較 102 年度減少：主係 102 年度有效管理庫存，使存貨下降致 103 年變動較少所致。
- (2) 103 年度投資活動為現金流出而 102 年度為現金流入：103 年度因增建廠房而使現金流出大於出售廠房之現金流入；而 102 年度因簽訂廠房出售合約所收預收款大於購置設備之現金流出。
- (3) 103 年度籌資活動現金流出較 102 年度減少：主係 103 年短期借款較前一年增加而 102 年短期借款較前一年減少所致。

2.獲利能力分析

項目		年度	
		103 年度	102 年度
資產報酬率(%)		12.28	7.61
權益報酬率(%)		16.61	10.94
占實收資本比率(%)	營業利益	27.02	30.93
	稅前純益	64.76	38.78
純益率(%)		21.27	10.76
每股盈餘(元)		5.69	3.42

分析：

- (1) 資產報酬率及權益報酬率上升：係 103 年度獲利較 102 年度增加所致。
- (2) 營業利益占實收資本比率下降：主係 103 年度營業收入較 102 年度減少所致。
- (3) 稅前純益占實收資本比率上升：主係 103 年度業外之處分廠房利益及外幣兌換利益較 102 年度增加所致。
- (4) 純益率及每股盈餘上升：主係 103 年度處分廠房利益及外幣兌換利益較 102 年度增加所致。

(四)研究發展狀況：

103 年度在客戶需求更多樣化及公司力求成本降低之目標下，研發部門致力於新產品開發及原料成本降低兩大重要使命，以本公司三大核心技術為基礎，不斷創新突破，陸續完成高延展性薄膜的設計、易擦式軟觸感薄膜的開發及低價 IMR 薄膜的研究及改良，來滿足客戶的需求。未來期待藉由新產品的量產，讓產品由模內漾印技術擴展至模內外漾印，由 3C 產品擴展至汽機車甚至家電、醫療業，跨足多元產業使產品應用範圍更為寬廣，以穩固本公司之競爭優勢。

二、一〇四年度營業計劃概要

(一)經營方針：

1. 延攬優秀人才，員工價值最大化。
2. 加強品質控管，降低產品不良率。
3. 提供產品多樣化選擇，滿足客戶需求。
4. 降低生產成本，提升價格之競爭力。
5. 開發新型產品，以應用於不同物件上。
6. 積極開拓海外市場，推廣產品全球化。
7. 健全財務結構，以符合國際情勢。

(二)預期銷售數量及其依據

由於筆記型電腦（NB）銷售出現成長停滯甚至下滑的情況，加上品牌 NB 低價化，大量使用純塑膠射出且無任何外觀裝飾的產品，因此 103 年 IMR 薄膜在 NB 產業的使用數量愈形減少。展望 104 年，NB 各品牌客戶在產品設計上，因為鍵盤框的設計有所突破，以及相關環保議題對產品加工方式產生疑慮，使部分產品又逐步導回以 IMR 薄膜來進行生產，預期整體 NB 產業對於 IMR 薄膜的需求將會優於 103 年並逐步加溫。此外，傳統一般熱轉印膜的需求，仍是維持穩定並持續增加的趨勢，藉由更多產品應用以及資源導入下，將有益於後續推廣並有更多發揮的空間。本公司在一貫化作業及集中化管理的優勢之下，未來亦將持續拓展各類產品在不同產業的應用領域。

(三)重要之產銷政策

IMR 薄膜近年來在 NB 的應用上已十分成熟，除了產品外觀上的突破外，最近在機構設計上的新觀念，亦逐步加深產品應用的範圍。未來將持續與各品牌客戶共同開發來增加產品的附加價值以及應用層面，再者，藉由產品技術累積以及成熟度，也有利於推廣到汽機車、家電、醫療用品等其他產業。本公司將秉持與客戶共同成長的精神，持續研發符合客戶需求的薄膜產品。此外，研發部門亦持續優化印刷技術，跨越凹版印刷的領域，據以發展更多元之產品。

三、未來公司發展策略：

本公司完成廠辦與研發合一之後，不論在降低成本、提高研發動能、優勢機動管理等都有顯著的效果，未來將持續精進，發揮集中管理的效能，達成資源分配與效能發揮的最佳化。另由於原材料應用的突破，也有助於採購議價以及庫存控制具更多節省的空间。往後也將持續投入研發資源來發展新材料的開發以及應用，期望可以創造更具利基的產品。

在 3C 產品的發展上，將持續優化產品外觀與質感以獲得更多品牌客戶的支持，藉以擴大市佔率並有助於營收成長。再者，為使產品應用更全方位，也將陸續導入新產品以及新製程，來補足現今產品應用受限之處，相信雙管齊下

可有效擴大應用範圍，帶來之效益指日可待！

四、受到外部競爭環境、法規環境及總體經營環境之影響

在消費性電子產品快速推陳出新下，對產品本身以及其供應鏈也都是很嚴苛的考驗，伴隨著競爭對手的退出以及轉讓，產業也面臨一波波的洗牌與重整。本公司將把握產業重整的機會與時間點，以穩健的經營管理和持續不斷的創新研發，來爭取更多品牌客戶的認可，以提升公司的產品市佔率。在法規環境議題方面，環保意識的抬頭，將讓環保訴求較高的 IMR 薄膜有更進佳的推廣應用機會。本公司將做好各項產品的應用準備，協助客戶設計以及生產各種符合法規要求的產品，達到消費者/品牌客戶/本公司三贏的局面。

本公司將秉持一貫勤勞誠信、利潤分享及永續經營原則，與全體員工齊心奮鬥，再創產業高峰！最後，敬祝各位股東

身體健康 萬事如意

董事長：黃樟山



總經理：黃展隆



財務主管：吳幼惠



貳、公司簡介

一、公司設立日期：民國 61 年 9 月 8 日

二、公司沿革

- 民國 61 年 9 月 設立森田印刷廠股份有限公司，實收資本額為新台幣 10,000 仟元。
- 民國 69 年 6 月 遷移廠址至台南市新孝路。
- 民國 80 年 2 月 正式生產塑膠用熱轉印膜。
- 民國 88 年 9 月 導入全系列凹版製版設備。
- 民國 91 年 9 月 成立森田二廠。
- 民國 91 年 11 月 現金增資 15,000 仟元，增資後實收資本額達 25,000 仟元。
- 民國 92 年 11 月 現金增資 15,000 仟元，增資後實收資本額達 40,000 仟元。
- 民國 93 年 9 月 成立森田三廠。
- 民國 93 年 10 月 現金增資 20,000 仟元，增資後實收資本額達 60,000 仟元。
- 民國 94 年 9 月 現金增資 20,000 仟元，增資後實收資本額達 80,000 仟元。
- 民國 96 年 1 月 導入 Oracle 資訊整合管理系統，提昇公司經營效率。
- 民國 96 年 4 月 應用於 3C 產品之 IMR 薄膜正式量產。
- 民國 96 年 12 月 現金增資 30,000 仟元，增資後實收資本額達 110,000 仟元。
- 民國 97 年 9 月 現金增資 44,000 仟元，增資後實收資本額達 154,000 仟元。
- 民國 98 年 4 月 現金增資 75,500 仟元，增資後實收資本額達 229,500 仟元。
- 民國 98 年 8 月 盈餘轉增資 23,100 仟元，增資後實收資本額達 252,600 仟元。
- 民國 98 年 8 月 現金增資 25,260 仟元，增資後實收資本額達 277,860 仟元。
- 民國 98 年 9 月 股票公開發行。
- 民國 98 年 11 月 成立蘇州辦事處。
- 民國 98 年 11 月 股票興櫃掛牌。
- 民國 99 年 5 月 台南科技工業區製造大樓完工。
- 民國 99 年 9 月 盈餘轉增資 55,572 仟元，增資後實收資本額達 333,432 仟元。
- 民國 100 年 2 月 股票上櫃掛牌。
- 民國 100 年 3 月 現金增資 32,460 仟元，增資後實收資本額達 365,892 仟元。
- 民國 102 年 1 月 取得 CG6007 公司治理制度評量認證。
- 民國 102 年 7 月 財政部頒發開立統一發票之績優營業人。
- 民國 103 年 7 月 台南科技工業區營業大樓完工。
- 民國 103 年 7 月 公司遷址至台南科技工業區(台南市安南區科技五路 85 號)。
- 民國 103 年 7 月 出售森田二廠及三廠不動產

參、公司治理報告

一、組織系統

(一)組織結構

森田印刷廠股份有限公司

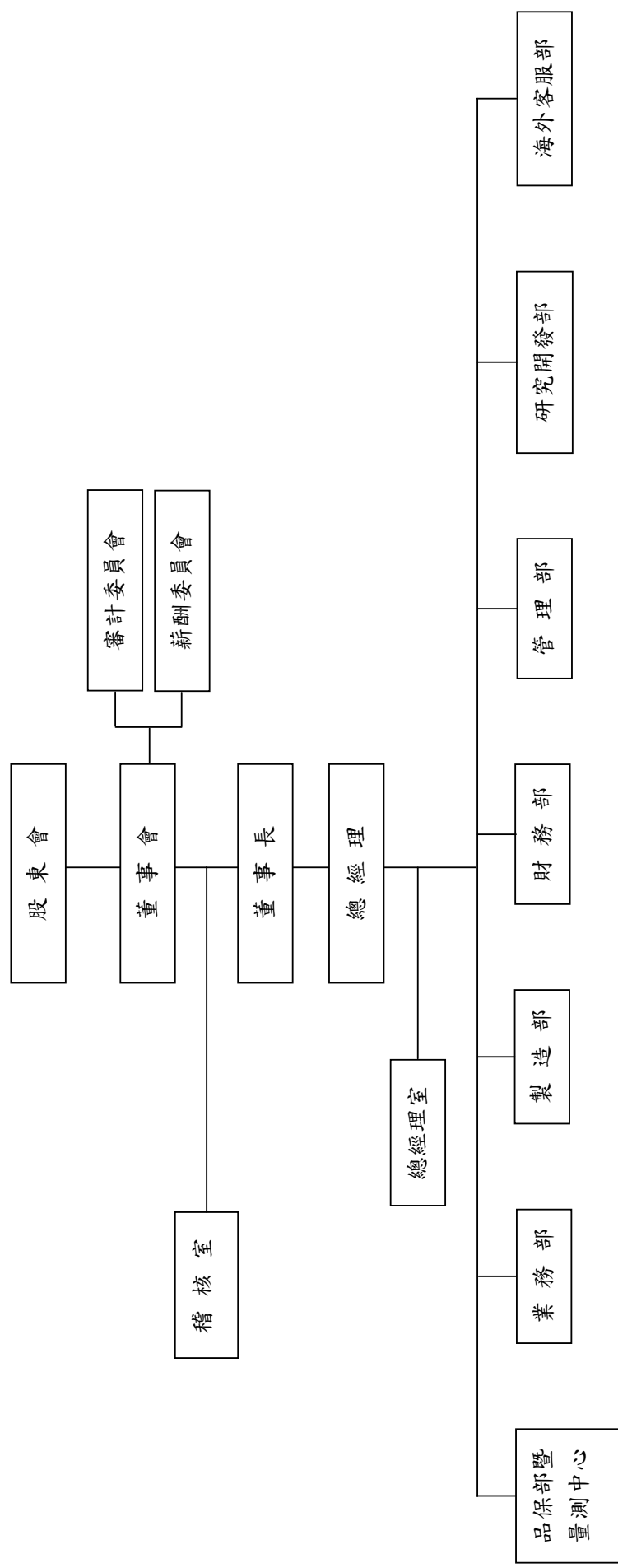

(二)各主要部門所營業務：

部 門	主 要 職 責
稽核室	1.內部稽核制度之建立、修訂及檢核 2.檢查及評估內部控制制度，並提供分析及建議 3.股務及公告相關作業
總經理室	公司政策、經營方針評估規劃及制度之擬定等
品保部暨量測中心	1.公司品質保證規畫與執行 2.材料、半成品及成品品質檢驗與控管 3.客戶端異常問題之處理 4.品質異常發生原因分析 5.品質問題的矯正與預防 6.公司產品信賴性及可靠度測試 7.綠色產品檢測分析及管制 8.儀器及設備校驗與維護
業務部	1.產品內外銷市場之拓展、市場調查並擬定策略計畫 2.研擬產品策略及產品定價 3.新品開發與進度管理 4.客戶帳款管理 5.生產排單管理 6.原物料、在製品及成品庫存管理
製造部	1.擬定與執行生產計畫，並掌控生產進度 2.產線製程之 SOP 及教育訓練 3.原物料使用與管理業務 4.機器設備維護與保養 5.新設廠房之規格設定與廠房監造業務
財務部	1.會計交易事項之審核、記錄及憑證、帳冊文件之保管 2.收付款及零用金管理 3.成本計算 4.財務分析 5.預算編製 6.資金籌措及調度 7.財務公告申報事項 8.稅務規劃
管理部	1.人力資源之開發、規劃與管理 2.行政、總務及資產管理 3.電腦軟硬體規劃、維護與管理 4.環安及工安規劃與管理 5.採購管理
研究開發部	1.先進產品搜尋及開發 2.新進材料研究及設計 3.製程參數設計及流程撰寫 4.低成本技術研發及導入 5.產品機構分析及參數設計驗證 6.研發人員培訓及養成 7.機構及材料技術手冊撰寫及維護 8.公司核心技術建構及維護
海外客服部	1.薄膜設計參數驗證及模具檢討 2.產品良率維護 3.產品不良之初步分析及覆判 4.提供售後服務

二、董事、監察人、總經理、副總經理、各部門及分支機構主管資料
(一)董事資料

1. 董事資料

104年4月27日

職稱	國籍或 註冊地	姓名	選(就) 任日期	任期	初次選 任日期	選任時 持有股份		現在持有股數		配偶、未成 年子女現在持有 股份		利用他人 名義持有 股份		主要經(學)歷	目前兼任本公司及其他 公司之職務	具配偶或二親等以 內關係之其他主 管、董事或監察人 關係			
						股數	持 股 比 率	股數	持 股 比 率	股數	持 股 比 率	股數	持 股 比 率			職 稱	姓 名	關 係	
董事	台灣	怡欣投資(股)公司	103.6.26	3年	100.6.22	4,112,400	11.24	4,112,400	11.24	0	0	0	0	中山大學化學系	森田印刷廠(股)公司 董事長 詠恩投資(股)公司 董事長 怡欣投資(股)公司 董事長	總經理 管理室特 助	黃展隆 林靜亮 楊秀滿	兄弟 配偶 姻親	
							1,691,850	4.62	1,691,850	4.62	2,118,570	5.79	0						0
董事	台灣	紹緯投資(股)公司	103.6.26	3年	98.11.13	4,112,400	11.24	4,112,400	11.24	0	0	0	0	崑山科技大學電子工程科 森展企業社負責人	森田印刷廠(股)公司 總經理 侑聖投資(股)公司 董事長 紹緯投資(股)公司 董事長	董事長 管理室特 助	黃樟山 林靜亮 楊秀滿	兄弟 姻親 配偶	
							1,350,880	3.69	1,350,880	3.69	2,532,660	6.92	0						0
董事	台灣	陳俊雄	103.6.26	3年	98.4.17	100,960	0.28	100,960	0.28	0	0	0	0	中原大學土木系 新亞建設(股)公司 組長	森田印刷廠(股)公司 業務部 協理				無

職稱	國籍或 註冊地	姓名	選(就) 任日期	任期	初次選 任日期	選任時 持有股份		現在持有股數		配偶、未成 子女現在持有 股份		利用他人 名義持有 股份		主要經(學) 歷	目前兼任本公司及其他 公司之職務	具配偶或二親等以 內關係之其他主 管、董事或監察人 關係		
						股數	持 股 比 率	股數	持 股 比 率	股數	持 股 比 率	股數	持 股 比 率			職 稱	姓 名	關 係
董事	台灣	陳輝雄	103.6.26	3年	100.6.22	0	0	0	0	0	0	0	0	成功大學工業管理研究所 成功大學工業管理學系 講師	東台精機(股)公司 獨立獨事 天津新偉祥工業有限公司 顧問 明揚國際科技股份有限公司 獨立董事 農友種苗股份有限公司 顧問			無
獨立 董事	台灣	陳育成	103.6.26	3年	98.11.13	0	0	0	0	0	0	0	0	政治大學會計學研究所博士 國立中興大學財金系 系主任 國立中興大學會計系 系主任 私立靜宜大學會計系 系主任 中華民國內部稽核協會(第八屆) 監事	國立中興大學 財金系教授 萬通票券金融(股)公司 獨立董事 橋樑金屬 (股)公司 獨立董事			無
獨立 董事	台灣	季孟哲	103.6.26	3年	98.11.13	0	0	0	0	0	0	0	0	文化大學法律系 來福汽車(股)公司 法務主管 台南律師公會 理事	首相國際法律事務所 負責人			無
獨立 董事	台灣	侯委晉	103.6.26	3年	100.6.22	0	0	0	0	0	0	0	0	成功大學會計學研究所 期美科技(股)公司 協理	致遠聯合會計師事務所 執業 會計師 南台科技大學會計資訊系 講師			無

2.法人股東之主要股東及法人股東之主要股東屬法人股東代表者：

表一：法人股東之主要股東

104年4月27日

法人股東名稱	法人股東之主要股東	
怡欣投資股份有限公司	1. 黃樟山 2. 林靜亮 3. 黃怡婷 4. 黃怡欣	48.66% 46.98% 3.35% 1.01%
紹瑋投資股份有限公司	1. 黃展隆 2. 楊秀滿 3. 楊素華 4. 楊秀卿 5. 吳嘉偉 6. 吳嘉翔 7. 吳經國 8. 蔡宗諭 9. 謝宗融 10. 謝伊潔 11. 蔡宗穎	30.20% 26.84% 13.42% 10.07% 5.03% 4.70% 3.36% 1.68% 1.68% 1.68% 1.34%

3.董事所具備之專業知識及獨立性之情形

姓名	是否具有五年以上工作經驗 及下列專業資格			符合獨立性情形（註）										兼任其他 公開發行 公司獨立 董事家數
	商 務、法 務、財務、 會計或公司 業務所須相 關科系之公 私立大專院 校講師以上	法官、檢察官、 律師、會計師或 其他與公司業 務所需之國家 考試及格領有 證書之專門職 業及技術人員	商 務、法 務、財 務、會 計或公 司業 務所須 之工 作經驗	1	2	3	4	5	6	7	8	9	10	
怡欣投資(股)公司 法人代表：黃樟山			✓						✓	✓		✓		0
紹瑋投資(股)公司 法人代表：黃展隆			✓						✓	✓		✓		0
陳俊雄			✓				✓	✓	✓	✓	✓	✓	✓	0
陳輝雄	✓		✓	✓	✓	✓	✓	✓	✓		✓	✓	✓	2
陳育成	✓			✓	✓	✓	✓	✓	✓	✓	✓	✓	✓	2
李孟哲		✓	✓	✓	✓	✓	✓	✓	✓	✓	✓	✓	✓	0
侯委晉	✓	✓	✓	✓	✓	✓	✓	✓	✓	✓	✓	✓	✓	0

註：各董事於選任前二年及任職期間符合下述各條件者，請於各條件代號下方空格中打“✓”。

- (1) 非為公司或其關係企業之受僱人。
- (2) 非公司或其關係企業之董事、監察人(但如為公司或其母公司、公司直接及間接持有表決權之股份超過百分之五十之子公司之獨立董事者，不在此限)。

- (3) 非本人及其配偶、未成年子女或以他人名義持有公司已發行股份總額百分之一以上或持股前十名之自然人股東。
- (4) 非前三款所列人員之配偶、二親等以內親屬或三親等以內直系血親親屬。
- (5) 非直接持有公司已發行股份總額百分之五以上法人股東之董事、監察人或受僱人，或持股前五名法人股東之董事、監察人或受僱人。
- (6) 非與公司有財務或業務往來之特定公司或機構之董事（理事）、監察人（監事）、經理人或持股百分之五以上股東。
- (7) 非為公司或關係企業提供商務、法務、財務、會計等服務或諮詢之專業人士、獨資、合夥、公司或機構之企業主、合夥人、董事（理事）、監察人（監事）、經理人及其配偶。但依股票上市或於證券商營業處所買賣公司薪資報酬委員會設置及行使職權辦法第七條履行職權之薪資報酬委員會成員，不在此限。
- (8) 未與其他董事間具有配偶或二親等以內之親屬關係。
- (9) 未有公司法第 30 條各款情事之一。
- (10) 未有公司法第 27 條規定以政府、法人或其代表人當選。

(二)總經理、副總經理、協理、各部門及分支機構主管資料

104年4月27日

職稱	國籍	姓名	選(就)任日期	持有股份		配偶、未成年子女持有股份		利用他人名義持有股份		主要經(學)歷	目前兼任其他公司之職務	具配偶或二等親以內關係之經理人		
				股數	持股比例	股數	持股比例	股數	持股比例			職稱	姓名	關係
總經理	台灣	黃展隆	77.10.01	1,350,880	3.69	2,532,660	6.92	0	0	崑山科技大學電子工程科 森展企業社負責人	倩聖投資(股)公司董事長 紹璋投資(股)公司董事長	管理部 總經理 總室特助	林靜亮 楊秀滿	姻親 配偶
總經理室特助	台灣	楊秀滿	97.12.01	1,948,920	5.33	1,934,620	5.29	0	0	南英商工商業會計科 聯泰飾品企業有限公司會計兼業務	紹璋投資(股)公司董事	總經理 管理部 經理	黃展隆 林靜亮	配偶 姻親
業務部協理	台灣	陳俊雄	98.10.01	100,960	0.28	0	0	0	0	中原大學土木工程系 新亞建設(股)公司組長	無	無	無	無
製造部經理	台灣	魏子欽	98.10.01	33,120	0.09	62,400	0.17	0	0	南台科技大學機械工程科	無	無	無	無
管理部經理	台灣	林靜亮	101.01.01	2,118,570	5.79	1,691,850	4.62	0	0	高雄師範大學數學系 國中老師	詠恩投資(股)公司董事 怡欣投資(股)公司董事	總經理 總室特助	黃展隆 楊秀滿	姻親 姻親
財務部經理	台灣	吳幼惠	100.03.01	0	0	0	0	0	0	成功大學會計系 眾信聯合會計師事務所組長 大眾商業銀行會計室襄理 信澤實業(股)公司稽核	無	無	無	無
顧問兼品保部及研究開發部經理	台灣	李冠諭	102.04.15	0	0	0	0	0	0	淡江大學航空工程學研究所 明基電通(股)公司量測實驗室副理 佳世達科技量測中心機構實驗室負責人	無	無	無	無
外籍顧問	日本	鶴谷治	88.05.20	106,000	0.29	0	0	0	0	關西大學應用化學系 ROYAL工業企劃開發部主管 東亞精密有限公司開發部主管	無	無	無	無

(三)董事(含獨立董事)、監察人、總經理及副總經理之酬金
董事(含獨立董事)之酬金

單位：新台幣千元

職稱	姓名	董事酬金				A、B、C及D等四項總額占稅後純益之比例		兼任員工領取相關酬金							A、B、C、D、E、F及G等七項總額占稅後純益之比例		有無領取來自子公司以外轉投資事業酬金				
		報酬(A)		退職退休金(B)		盈餘分配之酬勞(C)		業務執行費用(D)		退職退休金(F)		盈餘分配員工紅利(G)		員工認股權憑證得認購股數(H)		取得限制員工權利新股股數(I)		本公司	財務報告內所有公司(註)		
		本公司	財務報告內所有公司(註)	本公司	財務報告內所有公司(註)	本公司	財務報告內所有公司(註)	本公司	財務報告內所有公司(註)	本公司	財務報告內所有公司(註)	本公司	財務報告內所有公司(註)	本公司	財務報告內所有公司(註)	本公司				財務報告內所有公司(註)	
董事長	怡欣投資(股)公司代表人：黃樟山	2,318	0	72	0	60	0	18	0	1.18	0	0	0	0	0	0	0	0	1.18	0	無
董事	紹璋投資(股)公司代表人：黃展隆	0	0	0	60	0	18	0	0.04	0	1,933	0	56	0	0	0	0	0	1.16	0	無
董事	陳俊雄(註一)	0	0	0	31	0	9	0	0.02	0	1,649	0	146	0	0	0	0	0	1.04	0	無
董事	陳嘉之(註二)	88	0	0	0	0	6	0	0.05	0	0	0	0	0	0	0	0	0	0.05	0	無
董事	陳輝雄	180	0	0	0	0	18	0	0.09	0	0	0	0	0	0	0	0	0	0.09	0	無
獨立董事	陳育成	240	0	0	0	0	33	0	0.13	0	0	0	0	0	0	0	0	0	0.13	0	無
獨立董事	李孟哲	180	0	0	0	0	39	0	0.11	0	0	0	0	0	0	0	0	0	0.11	0	無
獨立董事	侯委晉	180	0	0	0	0	39	0	0.11	0	0	0	0	0	0	0	0	0	0.11	0	無
合計		3,186	0	72	151	0	180	0	1.73	0	3,582	0	202	0	680	0	0	0	3.87	0	無

註：本公司無合併報表

註一：該董事103/6/26 就任

註二：該董事103/6/26 解任

總經理及副總經理之酬金

單位：新台幣仟元

職稱	姓名	薪資(A)		退職退休金(B)		獎金及特支費等(C)		盈餘分配之員工紅利金額(D)				A、B、C及D等四項總額占稅後純益之比例(%)		取得員工認股權憑證數額		取得限制員工權利新股股數		有無領取自子公司以外轉投資業酬金	
		本公司	財務報告內所有公司(註)	本公司	財務報告內所有公司(註)	本公司	財務報告內所有公司(註)	本公司		財務報告內所有公司(註)		本公司	財務報告內所有公司(註)	本公司	財務報告內所有公司(註)	本公司	財務報告內所有公司(註)		
								現金紅利金額	股票紅利金額	現金紅利金額	股票紅利金額								
總經理	黃展隆	1,403	0	56	0	530	0	350	0	0	0	1.12	0	0	0	0	0	0	無

註：本公司無合併報表。

配發員工紅利之經理人姓名及配發情形

104年04月27日；新台幣仟元

	職稱	姓名	股票紅利金額	現金紅利金額	總計	總額占稅後純益之比例(%)
經理人	總經理	黃展隆	0	2,085	2,085	1.00
	總經理室特助	楊秀滿				
	業務部協理	陳俊雄				
	製造部經理	魏子欽				
	管理部經理	林靜亮				
	財務部經理	吳幼惠				
	顧問兼品保部及研究開發部經理	李冠諭				
	外籍顧問	鶴谷治				

(四)分別比較說明本公司及財務報告所有公司於最近二年度支付本公司董事、監察人、總經理及副總經理酬金總額占個體或個別財務報告稅後純益比例之分析並說明給付酬金之政策、標準與組合、訂定酬金之程序與經營績效及未來風險之關聯性。

1.最近二年度支付本公司董事及總經理酬金總額占個別財務報告稅後純益比例之分析：

職稱 \ 比率	103 年度 酬金總額占個別財務 報告稅後純益比率(%)	102 年度 酬金總額占個別財務 報告稅後純益比率(%)
董事	3.87	4.60
總經理	1.12	1.78

差異分析：

103 年度董事酬金及總經理酬金較 102 年度低，主係 103 年度之稅後純益較 102 年度高所致。

2.給付酬金之政策、標準與組合、訂定酬金之程序與經營績效及未來風險之關聯性：本公司給付董事及總經理之酬金，係參酌該職位於同業市場中的薪資水平、職位的權責範圍以及對公司營運目標的貢獻度給付。訂定酬金之程序，除參考公司整體的營運績效及未來可能風險，亦參考個人的績效達成情形及對公司業績的貢獻度，而給予合理的報酬。

三、公司治理運作情形

(一)董事會運作情形

最近年度董事會開會 6 次 (A) 董事出席情形如下：

職稱	姓名	實際出席 次數 B	委託出席次 數	實際出席率 (%)【B/A】	備註
董事長	怡欣投資(股)公司 代表人：黃樟山	6	0	100	無
董事	紹璋投資(股)公司 代表人：黃展隆	6	0	100	無
董事	陳嘉之(註一)	2	1	67	無
董事	陳俊雄(註二)	3	0	100	無
董事	陳輝雄	6	0	100	無
獨立 董事	陳育成	5	1	83	無
獨立 董事	李孟哲	6	0	100	無

獨立董事	侯委晉	6	0	100	無									
<p>註一：該董事 103/6/26 解任，截至解任日止開會次數為 3 次</p> <p>註二：該董事 103/6/26 就任，就任日起開會次數為 3 次</p> <p>其他應記載事項：</p> <p>一、證交法第 14 條之 3 所列事項暨其他經獨立董事反對或保留意見且有紀錄或書面聲明之董事會議決事項，應敘明董事會日期、期別、議案內容、所有獨立董事意見及公司對獨立董事意見之處理：無。</p> <p>二、董事對利害關係議案迴避之執行情形，應敘明董事姓名、議案內容、應利益迴避原因以及參與表決情形：</p> <table border="1"> <thead> <tr> <th>董事姓名</th> <th>議案內容</th> <th>應利益迴避原因暨參與表決情形</th> </tr> </thead> <tbody> <tr> <td>怡欣投資(股)公司 代表人：黃樟山</td> <td>擬定一〇二年度董事酬勞及經理人員工紅利分配案</td> <td>黃樟山先生為本公司董事長，故迴避本案討論，與會董事對此議案均無反對意見，由代理主席陳育成先生裁定通過。</td> </tr> <tr> <td>紹瑋投資(股)公司 代表人：黃展隆</td> <td>擬定一〇二年度董事酬勞及經理人員工紅利分配案</td> <td>黃展隆先生為本公司董事暨經理人，故迴避本案討論，與會董事對此議案均無反對意見，由代理主席陳育成先生裁定通過。</td> </tr> </tbody> </table> <p>三、當年度及最近年度加強董事會職能之目標與執行情形評估：</p> <p>本公司設有審計委員會及薪酬委員會，其中審計委員會由三席獨立董事組成，負責審查監督事項如下：</p> <ol style="list-style-type: none"> 1. 財務報表之允當表達 2. 簽證會計師之選(解)任及獨立性與績效 3. 公司內部控制之有效實施 4. 公司遵循相關法令及規則 5. 公司存在或潛在風險之管控 <p>相關部門主管列席審計委員會向委員說明各項議案之內容及執行情形，必要時也請簽證會計師或其指派人列席說明財務報告揭露內容，供委員了解並評估是否適當，以達監督之目的。</p> <p>另薪酬委員會由三席獨立董事組成，負責審查監督事項如下：</p> <ol style="list-style-type: none"> 1. 訂定並定期檢討董事及經理人績效評估與薪資報酬之政策、制度、標準與結構 2. 定期評估並訂定董事及經理人之薪資報酬。 <p>人資部門主管列席薪酬委員會向委員說明發放酬金之依據及金額，供委員了解並評估是否適當，以達審核目的。</p>						董事姓名	議案內容	應利益迴避原因暨參與表決情形	怡欣投資(股)公司 代表人：黃樟山	擬定一〇二年度董事酬勞及經理人員工紅利分配案	黃樟山先生為本公司董事長，故迴避本案討論，與會董事對此議案均無反對意見，由代理主席陳育成先生裁定通過。	紹瑋投資(股)公司 代表人：黃展隆	擬定一〇二年度董事酬勞及經理人員工紅利分配案	黃展隆先生為本公司董事暨經理人，故迴避本案討論，與會董事對此議案均無反對意見，由代理主席陳育成先生裁定通過。
董事姓名	議案內容	應利益迴避原因暨參與表決情形												
怡欣投資(股)公司 代表人：黃樟山	擬定一〇二年度董事酬勞及經理人員工紅利分配案	黃樟山先生為本公司董事長，故迴避本案討論，與會董事對此議案均無反對意見，由代理主席陳育成先生裁定通過。												
紹瑋投資(股)公司 代表人：黃展隆	擬定一〇二年度董事酬勞及經理人員工紅利分配案	黃展隆先生為本公司董事暨經理人，故迴避本案討論，與會董事對此議案均無反對意見，由代理主席陳育成先生裁定通過。												

(二)審計委員會運作情形：

最近年度審計委員會開會 5 次 (A)，出席情形如下：

職稱	姓名	實際出席 次數B	委託出席次 數	實際出席率(%) 【B/A】	備註
獨立 董事	陳育成	4	1	80	無
獨立 董事	李孟哲	5	0	100	無
獨立 董事	侯委晉	5	0	100	無

其他應記載事項：

- 一、證交法第 14 條之 5 所列事項暨其他未經審計委員會通過，而經全體董事三分之二以上同意之議決事項，應敘明董事會日期、期別、議案內容、審計委員會決議結果以及公司對審計委員會意見之處理：無。
- 二、獨立董事對利害關係議案迴避之執行情形，應敘明獨立董事姓名、議案內容、應利益迴避原因以及參與表決情形：無。
- 三、獨立董事與內部稽核主管及會計師之溝通情形：
 1. 內部稽核主管每月提供稽核報告予獨立董事審閱，並藉由每次召開之審計委員會，使獨立董事及時瞭解公司內部控制與內部稽核作業之執行情形，進而評估年度稽核計畫是否完善。
 2. 為使獨立董事與會計師直接溝通，本公司每年至少一次邀請簽證會計師或其指派人參加董事會，就財務報表查核結果及公司財務、業務狀況進行溝通及建議。此外，獨立董事平時如有財務或業務上問題，皆可以電話或電子郵件方式與會計師連繫討論。

(三)公司治理運作情形及其與上市上櫃公司治理實務守則差異情形及原因

評估項目	運作情形			與上市上櫃 公司治理實 務守則差異 情形及原因
	是	否	摘要說明	
一、公司是否依據「上市上櫃公司治理實務守則」訂定並揭露公司治理實務守則？	✓		本公司已訂定「公司治理守則」並遵循辦理，該守則揭露於公司網站，目前尚無重大差異。	無
二、公司股權結構及股東權益 (一)公司是否訂定內部作業程序處理股東建議、疑義、糾紛及訴訟事宜，並依程序實施？	✓		本公司設有股務專線及電子郵件信箱，處理股東建議等相關問題。若涉及法律事項，則委請本公司聘任之法律顧問協助處理。	無
(二)公司是否掌握實際控制公司之主要股東及主要股東之最終控制者名單？	✓		本公司掌握董事、經理人、持股10%以上大股東及最終控制者名單，依規定申報並更新異動資料，亦與其維持良好關係。	
(三)公司是否建立、執行與關係企業間之風險控管及防火牆機制？	✓		已於內部控制作業程序中訂定相關風險控管機制，並依規定執行。	
(四)公司是否訂定內部規範，禁止公司內部人利用市場上未公開資訊買賣有價證券？	✓		本公司已訂定內部管理辦法，禁止內部人利用市場上未公開資訊買賣有價證券。	
三、董事會之組成及職責 (一)董事會是否就成員組成擬訂多元化方針及落實執行？	✓		本公司董事會成員包括具產業實務經驗、財務、會計、法律專長及經營管理技能之人士。	無
(二)公司除依法設置薪資報酬委員會及審計委員會外，是否自願設置其他各類功能性委員會？	✓		本公司依實務所需，目前設置薪資報酬委員會及審計委員會二個功能性委員會。	
(三)公司是否訂定董事會績效評估辦法及其評估方式，每年並定期進行績效評估？	✓		本公司尚未訂定董事會績效評估辦法及其評估方式。	
(四)公司是否定期評估簽證會計師獨立性？	✓		本公司每年評估簽證會計師之獨立性與適任性，會計師審計團隊亦簽有超然獨立聲明書。	

評估項目	運作情形		與上市上櫃公司 治理實務守則差異情形及原因	
	是	否		摘要說明
四、公司是否建立與利害關係人溝通管道，及於公司網站設置利害關係人專區，並妥適回應利害關係人所關切之重要企業社會責任議題？	✓		本公司設置專責人員處理對外關係之溝通事宜，網站並設股東專區，利害關係人認為有需要得隨時以電話、e-mail 方式與本公司聯絡。	無
五、公司是否委任專業股務代辦機構辦理股東會事務？	✓		本公司委任之專業股務代辦機構為中國信託商業銀行代理部，負責辦理股東會及股務相關事項。	無
六、資訊公開 (一)公司是否架設網站，揭露財務業務及公司治理資訊？	✓		本公司已將相關財務業務及公司治理資訊揭露於公司網站「股東專區」中。	無
(二)公司是否採行其他資訊揭露之方式(如架設英文網站、指定專人負責公司資訊之蒐集及揭露、落實發言人制度、法人說明會過程放置公司網站等)？	✓		本公司設專責人員負責公司資訊之蒐集及發佈，並指派業務部協理陳俊雄擔任發言人，業務部副理蔡旻修擔任代理發言人，對於法說會或其他影響投資人之重大訊息，均適時發佈。	
七、公司是否有其他有助於瞭解公司治理運作情形之重要資訊(包括但不限於員工權益、僱員關懷、投資者關係、供應商關係、利害關係人之權利、董事及監察人進修之情形、風險管理政策風險衡量標準之執行情形、客戶政策之執行情形、公司為董事及監察人購買責任保險之情形等)？	✓		(1)員工權益：不隨意資遣員工，並依勞基法保障員工權益。 (2)僱員關懷：職工福利完善、定期教育訓練、建立員工廠內安全機制及加強專業。 (3)投資者關係：設置發言人專責處理股東建議，並於公司網頁中設置股東專區，增加資訊透明度，以維持與股東間良好關係。 (4)供應商關係：為符合環保趨勢，形成綠色供應鏈，供應商提供之原料委由第三公正單位檢驗是否符合環保需求，攜手為環境盡一份心力，並與其建立互信原則，以期創造雙贏。 (5)利害關係人之權利：利害關係人得與公司進行溝通，維護雙方權益。 (6)董事進修之情形：請參閱P.30 (7)風險管理政策及風險衡量標準之執行情形：依據內部控制辦法及相關法令，評估風險對公司之影響層面，作出正確決策。	無

評估項目	運作情形		與上市上櫃公司 治理實務 守則差異 情形及原因
	是	否	
			<p>(8)客戶政策之執行情形：多方瞭解客戶想法，提供客戶多元服務，除加強產品品質外，亦重視售後服務，以滿足客戶需求。</p> <p>(9)公司為董事購買責任保險之情形：依本公司章程規定，已為董事購買責任保險。</p>
八、公司是否有公司治理自評報告或委託其他專業機構之公司治理評鑑報告？(若有請敘明其董事會意見、自評或委外評鑑結果、主要缺失或建議事項及改善情形)	✓		<p>1.本公司已於 102/1/11 取得社團法人中華公司治理協會「公司治理制度評量認證證書－CG6007 通用版」。</p> <p>2.該協會所提之建議，已於董事會報告，並完成相關作業之補強增修，目前尚待公司視實際需求研議規劃之建議事項有：</p> <p>(1)建議公司股東會採用逐案票決制度，並將表決方式及通過表決權數與權數比例登載於股東會議事錄。</p> <p>(2)建議公司網頁宜增設英文版公司治理專區，以利與國際接軌。</p> <p>(3)建議公司設置風險管理委員會，訂定完整的風險管理政策並經董事會核准，除適切管控公司之經營風險外，並定期評估及向董事會提出報告，以強化董事會對整體風險之控管。</p> <p>(4)為使併購交易及發行有價證券之相關決策能有所依循，建議公司及早擬訂併購交易、募資等相關評估程序，以利公司之長期發展。</p> <p>(5)建立客觀之董事會與功能性委員會評估機制，及個別績效評估結果有所關聯之薪酬制度，以發揮董事會與功能性委員會自我鞭策功能，激勵董事會成員職能發揮，落實董事對公司利害關係人權益之忠實及注意義務。</p>

無

評估項目	運作情形			與上市上櫃公司 治理實務守則差異情形及原因
	是	否	摘要說明	
			3.本公司已完成第一屆公司治理評鑑之自評作業，經公司治理中心104/4/30公布之評鑑結果，本公司列為公司治理前百分之二十之公司(評鑑結果公告於證基會網站「公司治理評鑑專區」)。	

(四)公司設置薪酬委員會，其組成、職責及運作情形：

1.薪資報酬委員會成員資料

身份別	姓名	是否具有五年以上工作經驗 及下列專業資格			符合獨立性情形(註1)								備註 (註2)	
		商務、法 務、財務、 會計或公司 業務所須相 關科系之公 私立大專院 校講師以上	法官、檢察官、 律師、會計師或 其他與公司業 務所需之國家 考試及格領有 證書之專門職 業及技術人員	商務、法 務、財 務、會計 或公司業 務所須之 工作經驗	1	2	3	4	5	6	7	8		
獨立董事	陳育成	✓			✓	✓	✓	✓	✓	✓	✓	✓	✓	無
獨立董事	李孟哲		✓	✓	✓	✓	✓	✓	✓	✓	✓	✓	✓	無
獨立董事	侯委晉	✓	✓	✓	✓	✓	✓	✓	✓	✓	✓	✓	✓	無

註 1：各成員於選任前二年及任職期間符合下述各條件者，請於各條件代號下方空格中打“✓”。

- (1) 非為公司或其關係企業之受僱人。
- (2) 非公司或其關係企業之董事、監察人。但如為公司或其母公司、公司直接及間接持有表決權之股份超過百分之五十之子公司之獨立董事者，不在此限。
- (3) 非本人及其配偶、未成年子女或以他人名義持有公司已發行股份總額百分之一以上或持股前十名之自然人股東。
- (4) 非前三款所列人員之配偶、二親等以內親屬或三親等以內直系血親親屬。
- (5) 非直接持有公司已發行股份總額百分之五以上法人股東之董事、監察人或受僱人，或持股前五名法人股東之董事、監察人或受僱人。
- (6) 非與公司有財務或業務往來之特定公司或機構之董事(理事)、監察人(監事)、經理人或持股百分之五以上股東。
- (7) 非為公司或關係企業提供商務、法務、財務、會計等服務或諮詢之專業人士、獨資、合夥、公司或機構之企業主、合夥人、董事(理事)、監察人(監事)、經理人及其配偶。
- (8) 未有公司法第 30 條各款情事之一。

註 2：若成員身份別係為董事，請說明是否符合「股票上市或於證券商經營處所買賣公司薪資報酬委員會設置及行使職權辦法」第 6 條第 5 項之規定。

2. 薪資報酬委員會運作情形資訊

(1) 本公司之薪資報酬委員計三人。

(2) 第一屆委員會任期：100年12月21日至103年6月21日，第二屆委員會任期：103年8月8日至106年6月25日，103年度薪資報酬委員會開會2次(A)，委員資格及出席情形如下：

職稱	姓名	實際出席次數B	委託出席次數	實際出席率(%)【B/A】	備註
召集人	陳育成	2	0	100	無
委員	李孟哲	2	0	100	無
委員	侯委晉(註一)	2	0	100	無

註一：該委員於103/3/21補選就任(原委員陳輝雄先生於103/3/19自然解任)。

其他應記載事項：

一、董事會如不採納或修正薪資報酬委員會之建議，應敘明董事會日期、期別、議案內容、董事會決議結果以及公司對薪資報酬委員會意見之處理：無。

二、薪資報酬委員會之議決事項，如成員有反對或保留意見且有紀錄或書面聲明者，應敘明薪資報酬委員會日期、期別、議案內容、所有成員意見及對成員意見之處理：無。

三、薪資報酬委員會之職責：

1. 訂定並定期檢討董事及經理人績效評估與薪資報酬之政策、制度、標準與結構。
2. 定期評估並訂定董事及經理人之薪資報酬。

(五)履行社會責任情形：

評估項目	運作情形			與上市上櫃公司企業社會責任實務守則差異情形及原因
	是	否	摘要說明	
<p>一、落實公司治理</p> <p>(一)公司是否訂定企業社會責任政策或制度，以及檢討實施成效？</p> <p>(二)公司是否定期舉辦社會責任教育訓練？</p> <p>(三)公司是否設置推動企業社會責任專(兼)職單位，並由董事會授權高階管理階層處理及向董事會報告處理情形？</p> <p>(四)公司是否訂定合理薪資報酬政策，並將員工績效考核制度與企業社會責任政策結合，及設立明確有效之獎勵與懲戒制度？</p>	<p>✓</p> <p>✓</p> <p>✓</p> <p>✓</p>	<p></p> <p></p> <p>✓</p> <p></p>	<p>本公司已制定「企業社會責任實務守則」，並公告於公司網站，目前實施尚無重大差異。</p> <p>本公司每月固定召開主管會議、每年固定召開回顧與展望會議，宣導公司經營理念、社會責任及政策。</p> <p>本公司由管理部負責規劃與推動企業社會責任，尚未定期向董事會報告處理情形。</p> <p>本公司透過員工訓練或主管會議宣導企業倫理，並將員工薪資與績效考核結合，訂定明確的獎懲制度，以激發員工士氣，亦針對表現良好員工，適時給予獎勵。</p>	<p>無</p>
<p>二、發展永續環境</p> <p>(一)公司是否致力於提升各項資源之利用效率，並使用對環境負荷衝擊低之再生物料？</p> <p>(二)公司是否依其產業特性建立合適之環境管理制度？</p> <p>(三)公司是否注意氣候變遷對營運活動之影響，並執行溫室氣體盤查、制定公司節能減碳及溫室氣體減量策略？</p>	<p>✓</p> <p>✓</p> <p>✓</p>	<p></p> <p>✓</p> <p>✓</p>	<p>本公司持續教育並督導員工確實將廢棄物做好分類，俾利資源回收商增加回收意願。廢棄物經回收商二次處理後再利用，增加資源循環再生機會，可大幅減少對環境所造成之衝擊。</p> <p>本公司環安單位定期稽查廠內回收廢棄物是否做好分類，並定期檢視廢水(氣)排放及空污設備是否符合法規且有效運轉。</p> <p>隨著環境變遷，環保議題及安全衛生日益重要，企業對於綠色環保的推動更是不遺餘力。為此，本公司環安單位致力於污染防治，並遵循環保法規。目前策略如下： 1.本公司現有之空污設備可降低</p>	<p>無</p>

評估項目	運作情形			與上市上櫃公司企業社會責任實務守則差異情形及原因
	是	否	摘要說明	
			<p>空氣污染及VOC排放量，有效減少對環境所造成之衝擊。</p> <p>2.研發部門致力於製程中減少溶劑使用量，除減少原料成本外，也能符合減碳效益。</p> <p>3.為達節能，廠內照明設備已使用LED燈管，消防警示燈亦同。目前更要求新進機台馬達必須裝有變頻裝置，以達節能效益。</p>	
<p>三、維護社會公益</p> <p>(一)公司是否依照相關法規及國際人權公約，制定相關之管理政策與程序？</p> <p>(二)公司是否建置員工申訴機制及管道，並妥適處理？</p> <p>(三)公司是否提供員工安全與健康之工作環境並對員工定期實施安全與健康教育？</p> <p>(四)公司是否建立員工定期溝</p>	<p>✓</p> <p>✓</p> <p>✓</p> <p>✓</p>		<p>依勞動法令規範，訂定工作規則及相關人事管理規章，以保障員工權益，促進勞資和諧及營造互利雙贏的遠景。</p> <p>員工可藉由電子郵件或選擇直接與主管進行溝通，以達勞資雙方互動目的。另外依據「性平法」規定制定「性騷擾防治措施申訴及懲戒辦法」並依其規定辦理。</p> <p>1.本公司環安單位負責維護工作環境之安全與衛生，實施定期檢查、重點檢查、作業檢點及現場巡視，遇有不符合安全衛生環境即要求立即改善。對於人員不安全行為，會予以訓誡或懲處，以示警惕。</p> <p>2.為確保在工作環境下員工健康無虞，本公司每二年定期舉辦員工一般健康檢查，每年實施特殊健康檢查。另福委會每年定期舉辦員工旅遊以促進員工身心健康。</p> <p>3.為提高全體員工安全衛生知識，環安單位每年依教育訓練實施計劃辦理工安訓練，藉以提升員工安全意識，並於廠內各處公佈欄不定期張貼工安海報及宣導資料。</p> <p>本公司每月固定召開主管會議，</p>	無

評估項目	運作情形		與上市上櫃公司企業社會責任實務守則差異情形及原因
	是	否	
通之機制，並以合理方式通知對員工可能造成重大影響之營運變動？			宣導公司經營理念及政策，而員工可藉由電子郵件或選擇直接與主管進行溝通，以達勞資雙方互動目的。如公司有重大營運變動或政策改變，則以公告方式向員工宣導周知。
(五)公司是否為員工建立有效之職涯能力發展培訓計畫？	✓		依照本公司制定「訓練品質管理手冊」經權責主管核准後定訂年度教育訓練計劃，藉此發展員工職涯能力，並於每年「教育訓練檢討會議」中提出檢討修正，以維持訓練體系適切性。
(六)公司是否就研發、採購、生產、作業及服務流程等制定相關保護消費者權益政策及申訴程序？	✓		本公司由海外客服單位負責客訴問題，針對出售之產品，親自至客戶端進行覆判，除提供良好售後服務外，更能迅速瞭解品質狀況並視情形採取補償措施。
(七)對產品與服務之行銷及標示，公司是否遵循相關法規及國際準則？	✓		本公司遵循環境相關法規及相關之國際準則，適切地保護自然環境，且於執行營運活動及內部管理時，致力於達成環境永續之目標。
(八)公司與供應商來往前，是否評估供應商過去有無影響環境與社會之紀錄？	✓		本公司與供應商共同推動綠色環保，要求供應商提供之原料符合REACH法規與RoHS指令；除依據「供應商管理程序書」管理供應商外，亦關切其是否有影響環境與社會之紀錄。
(九)公司與其主要供應商之契約是否包含供應商如涉及違反其企業社會責任政策，且對環境與社會有顯著影響時，得隨時終止或解除契約之條款？		✓	目前公司與主要供應商之契約尚未強制供應商如涉及違反其企業社會責任政策，且對環境與社會有顯著影響時，得隨時終止或解除契約之條款。

評估項目	運作情形			與上市上櫃公司企業社會責任實務守則差異情形及原因
	是	否	摘要說明	
四、加強資訊揭露 (一)公司是否於其網站及公開資訊觀測站等處揭露具攸關性及可靠性之企業社會責任相關資訊？	✓		本公司於年報揭露對社會責任所採行之制度與措施及履行社會責任情形；亦於公司網站及公開資訊觀測站揭露本公司所制定之「企業社會責任實務守則」。	無
五、公司如依據「上市上櫃公司企業社會責任實務守則」訂有本身之企業社會責任守則者，請敘明其運作與所訂守則之差異情形：無。				
六、其他有助於瞭解企業社會責任運作情形之重要資訊： 103年度工作環境與員工人身安全保護措施如下：				
編號	目標	方案	現況說明	執行情形
1	年度排定廠內及廠外工安課程，接受工安課程訓練達90%。	1.教育訓練實施計劃。 2.勞工安全衛生教育訓練規則。	因產線調班，致部分員工無法如期接受課程訓練。	加強各部門宣導，以員工之教育訓練為優先。
2	對來廠施工之承攬商，施以危害告知件數達100%。	依據承攬作業安全衛生管理程序。	對承攬商持續施以危害告知。	對來廠施工之承攬商均予實施危害告知件數達100%。
3	每年實施作業環境測定2次，實施測定次數達100%。	依法規『作業環境監測實施辦法』。	以個人採樣測定為主。	實施測定次數達100%。
4	因應職安法做好化學品品項分級管理達100%。	依職業安全衛生法法規要求。	目前做化學品清單查核。	依據化學品清單實施分級管理。
5	製定作業場所防爆區劃，科工及安平廠兩處完成100%。	參照勞動部發行指引參考。	已制定完成。	備查。
6	為符合法規及減少空污費徵收，印刷機台設置RTO，於104年6月30日前完成。	依環保署空氣污染防治法。	103年底整體結構已建置完成，目前施作工程為一側水、電及瓦斯工程。	工程持續進行中。
7	每年一次之瓦斯管路定檢，其檢查率達100%。	檢測瓦斯管路有無洩露之改善方案。	廠內如有瓦斯管路洩露情況，會造成火災、爆炸之風險。	全廠實施盤查瓦斯管路洩露情況，其檢查率達100%。
8	因應職安法增修訂，化學品SDS更換新版達100%。	依『危害性化學品標示及通識管理辦法』要求辦理。	已向上游廠商索取SDS(安全資料表)	持續進行中。
9	每年兩次實施緊急應變編組，達成率100%。	依『消防法』及『職業安全衛生管理辦法』規範要求。	每年定期舉行兩次緊急應變演練。	已依廠內製程危害實施相關緊急應變演練，達成率

				100%。
10	自動檢查項目，自主檢查率達 100%。	依職業安全衛生管理計畫實施。	相關表單置於環安單位存查。	持續確認檢查人員填表狀況。
11	公危品消防自主檢點表每月 10 日前送達消防分隊。	消防法規要求。	依規定辦理。	每月月底依表列項目確實填寫。

七、公司企業社會責任報告書如有通過相關驗證機構之查證標準，應加以敘明：
本公司產品受客戶所託，委由第三公正單位檢驗，依客戶欲檢測項目不同而異。常見檢測項目及內容如下：

1. RoHS(1.0 及 2.0)指令：鉛、鎘、汞、六價鉻、溴
2. PAHs(多環芳香烴)：多苯環芳香族化合物
3. EN-71-3(歐規)：八大重金屬檢驗
4. PVC：聚氯乙炔
5. PFOA/PFOS：全氟辛酸/全氟辛烷磺酸
6. 無鹵素 (HSF) 分析：氯、溴
7. 美規 CPSIA 及 ASTM-F963 檢測
8. BPA (雙酚 A)及可塑劑(鄰苯二甲酸酯類)檢測
9. SVHC for REACH 共 161 檢測項目

本公司產品皆通過上述之檢測項目。

(六)公司履行誠信經營情形及採行措施：

評估項目	運作情形			與上市上櫃誠信經營守則差異情形及原因
	是	否	摘要說明	
<p>一、訂定誠信經營政策及方案</p> <p>(一)公司是否於規章及對外文件中明示誠信經營之政策、作法，以及董事會與管理階層積極落實經營政策之承諾？</p> <p>(二)公司是否訂定防範不誠信行為方案之情形，並於各方案內明定作業程序、行為指南、違規之懲戒及申訴制度，且落實執行？</p> <p>(三)公司是否對「上市上櫃公司誠信經營守則」第七條第二項各款或其他營業範圍內具較高不誠信行為風險之營業活動，採行防範措施？</p>	<p>✓</p> <p>✓</p> <p>✓</p>		<p>本公司與廠商及客戶間簽有「誠信承諾書」，聲明雙方秉持誠信原則交易；董事會及管理階層遵行「道德行為準則」並落實之。</p> <p>本公司訂有「道德行為準則」，要求員工保持道德操守，禁止私下進行利益輸送。</p> <p>「誠信承諾書」規範買賣雙方的道德行為，透過加強員工管理及內部宣導，杜絕商業賄賂。本公司內部稽核亦不定期進行查核。</p>	無
<p>二、落實誠信經營</p> <p>(一)公司是否評估往來對象之誠信紀錄，並於其與往來交易對象簽訂之契約中明訂誠信行為條款？</p> <p>(二)公司是否設置隸屬董事會之推動企業誠信經營專(兼)職單位，並定期向董事會報告其執行情形？</p> <p>(三)公司是否制定防止利益衝突政策、提供適當陳述管道，並落實執行？</p> <p>(四)公司是否為落實誠信經營已建立有效的會計制度、內部控制制度，並由內部稽核單</p>	<p>✓</p> <p>✓</p> <p>✓</p> <p>✓</p>	<p>✓</p>	<p>本公司與廠商及客戶間簽有「誠信承諾書」，明訂誠信行為條款，不收受賄賂。</p> <p>本公司尚未設置專(兼)職單位，但由董事會進行督導。</p> <p>「董事會議事規範」中載明董事參與董事會時，如議案內容涉及自身利害關係，應於討論表決時予以迴避；對外則以「道德行為準則」規範買賣雙方，避免利益衝突。</p> <p>公司之會計制度與內部控制制度皆以誠信經營為原則進行編製，且運作情形</p>	無

評估項目	運作情形			與上市上櫃誠信經營守則差異情形及原因
	是	否	摘要說明	
位定期查核或委託會計師執行查核？ (五)公司是否定期舉辦誠信經營之內、外部之教育訓練？	✓		良好。 本公司每月固定召開主管會議、每年固定召開回顧與展望會議，宣導公司誠信經營理念及政策。董事及高階經理人不定期參加「公司治理與實務研討」等相關課程，以建立公司治理及誠信經營觀念並落實執行。	
三、公司檢舉制度之運作情形 (一)公司是否訂定具體檢舉及獎勵制度，並建立便利檢舉管道，及針對被檢舉對象指派適當之受理專責人員？ (二)公司是否訂定受理檢舉事項之調查標準作業程序及相關保密機制？ (三)公司是否採取保護檢舉人不因檢舉而遭受不當處置之措施？	✓		依據「性平法」規定制定「性騷擾防治措施申訴及懲戒辦法」並依其規定辦理以建立便利檢舉管道，及針對被檢舉對象指派適當之受理專責人員。 依據「工作規則」第十三章第 113 條規定受理檢舉事項之調查標準作業程序及相關保密機制。 依據「工作規則」第十三章第 113 條規定採取保護檢舉人不因檢舉而遭受不當處置之措施。	無
四、加強資訊揭露 (一)公司是否於其網站及公開資訊觀測站，揭露其誠信經營守則內容及推動成效？	✓		本公司將「道德行為準則」置於公司網站之公司治理專區供參。 本公司由專人定期維護公司網站之「公司治理」專區。	無
五、公司如依據「上市上櫃公司誠信經營守則」訂有本身之誠信經營守則者，請敘明其運作與所訂定則之差異情形：不適用。				
六、其他有助於瞭解公司誠信經營運作情形之重要資訊：無。				

(七)公司訂定公司治理守則及相關規章之查詢方式：本公司已訂定「公司治理守則」、「防範內線交易管理辦法」、「企業社會責任實務守則」、「道德行為準則」，規範公司董事、經理人及員工之道德行為，內容請詳本公司網站：

<http://www.sentien.com.tw> / 股東專區 / 公司治理專區

(八)其他足以增進對公司治理運作情形之瞭解的重要資訊：

1. 重大資訊處理

本公司近年配合證券主管機關相關法令準則，並考量實際營運需要，已完成「董事選舉辦法」、「董事會議事規範」、「股東會議事規則」、「取得或處分資產處理程序」、「資金貸與他人作業規定」、「背書保證辦法」、「審計委員會組織章程」、「薪酬委員會組織章程」及「偶發性重大訊息通報程序」。除「偶發性重大訊息通報程序」置於本公司公共資料區以供查詢外，其餘於本公司網站 / 股東專區 / 公司治理專區皆可查閱。

2. 103 年度董事及經理人進修情形：

職稱	姓名	主辦單位	進修課程	進修時數
法人董事代表人	黃樟山	財團法人中華民國會計研究發展基金會	企業「員工舞弊」之稽核防制與案例解析	6
法人董事代表人	黃展隆	社團法人中華公司治理協會	上市櫃公司股權規劃與董監改選作業	3
董事	陳俊雄	財團法人中華民國證券櫃檯買賣中心	上櫃、興櫃公司內部人股權宣導說明會	3
		財團法人中華民國證券暨期貨市場發展基金會	上市上櫃公司誠信經營與企業社會責任座談會	3
		財團法人中華民國會計研究發展基金會	企業簽訂「競業禁止」合約之實務與法律責任探討	3
		財團法人中華民國會計研究發展基金會	建構競爭力的資本結構	3
董事	陳輝雄	社團法人中華公司治理協會	公司治理及證券法規	3
獨立董事	陳育成	社團法人中華公司治理協會	董事、監察人沒犯罪就不會被求償嗎?	3
獨立董事	李孟哲	財團法人中華民國證券暨期貨市場發展基金會	上市上櫃公司誠信經營與企業社會責任座談會	3
獨立董事	侯委晉	中華民國會計師公會全國聯合會	(台南)(營所稅)法令更新及申報新增查核之注意事項	3
總經理	黃展隆	公司自辦	塗佈研習會	4

職稱	姓名	主辦單位	進修課程	進修時數
總經理	黃展隆	公司自辦	射出成型基礎與不良原因分析對策	7
		公司自辦	精密濕式塗佈技術研習班(二)	6
		公司自辦	精密濕式塗佈技術研習班(三)	6
業務部 協理	陳俊雄	公司自辦	塗佈研習會	4
		公司自辦	管理圖表製作與應用	6
		公司自辦	精密濕式塗佈技術研習班(一)	6
		公司自辦	精密濕式塗佈技術研習班(三)	6
製造部 經理	魏子欽	公司自辦	塗佈研習會	4
		公司自辦	EXCEL 函數應用	8
		公司自辦	成功口才表達與說話藝術	6
		公司自辦	射出成型基礎與不良原因分析對策	7
		公司自辦	精密濕式塗佈技術研習班(一)	6
		公司自辦	精密濕式塗佈技術研習班(二)	6
		公司自辦	精密濕式塗佈技術研習班(三)	6
管理部 經理	林靜亮	勞工安全衛生協會	甲種勞工安全衛生業務主管安全衛生教育訓練	42
財務部 經理	吳幼惠	公司自辦	EXCEL 函數應用	8
		公司自辦	管理圖表製作與應用	6
		財團法人會計研究發展基金會	會計主管持續進修	12
顧問兼 品保部 及研究 開發部 經理	李冠諭	公司自辦	塗佈研習會	4
		公司自辦	射出成型基礎與不良原因分析對策	7
		公司自辦	精密濕式塗佈技術研習班(二)	6
		公司自辦	精密濕式塗佈技術研習班(三)	6

(九)內部控制制度執行狀況

1.內部控制聲明書

森田印刷廠股份有限公司

內部控制制度聲明書

日期：104年03月23日

本公司民國 103 年度之內部控制制度，依據自行檢查的結果，謹聲明如下：

- 一、本公司確知建立、實施和維護內部控制制度係本公司董事會及經理人之責任，本公司業已建立此一制度。其目的係在對營運之效果及效率(含獲利、績效及保障資產安全等)、財務報導之可靠性及相關法令之遵循等目標的達成，提供合理的確保。
- 二、內部控制制度有其先天限制，不論設計如何完善，有效之內部控制制度亦僅能對上述三項目標之達成提供合理的確保；而且，由於環境、情況之改變，內部控制制度之有效性可能隨之改變。惟本公司之內部控制制度設有自我監督之機制，缺失一經辨認，本公司即採取更正之行動。
- 三、本公司係依據「公開發行公司建立內部控制制度處理準則」（以下簡稱「處理準則」）規定之內部控制制度有效性之判斷項目，判斷內部控制制度之設計及執行是否有效。該「處理準則」所採用之內部控制制度判斷項目，係為依管理控制之過程，將內部控制制度劃分為五個組成要素：1.控制環境，2.風險評估，3.控制作業，4.資訊及溝通，及5.監督。每個組成要素又包括若干項目。前述項目請參見「處理準則」之規定。
- 四、本公司業已採用上述內部控制制度判斷項目，檢查內部控制制度之設計及執行的有效性。
- 五、本公司基於前項檢查結果，認為本公司於民國103年12月31日的內部控制制度（含對子公司之監督與管理），包括知悉營運之效果及效率目標達成之程度、財務報導之可靠性及相關法令之遵循有關的內部控制制度等之設計及執行係屬有效，其能合理確保上述目標之達成。
- 六、本聲明書將成為本公司年報及公開說明書之主要內容，並對外公開。上述公開之內容如有虛偽、隱匿等不法情事，將涉及證券交易法第二十條、第三十二條、第一百七十一條及第一百七十四條等之法律責任。
- 七、本聲明書業經本公司民國104年3月23日董事會通過，出席董事六人中，無人持反對意見，均同意本聲明書之內容，併此聲明。

森田印刷廠股份有限公司



董事長：黃樟山 簽章



總經理：黃展隆 簽章



2.委託會計師專案審查內部控制制度者，應揭露會計師審查報告：無。

(十)最近年度及截至年報刊印日止公司及其內部人員依法被處罰、公司對其內部人員違反內部控制制度規定之處罰、主要缺失與改善情形：無。

(十一)最近年度及截至年報刊印日止，股東會及董事會之重要決議：

(1) 股東會重要決議事項及執行情形：

本公司民國一〇三年股東常會於民國一〇三年六月二十六日於國立臺南生活美學館行政活動館三樓演講室(台南市中西區中華西路二段 34 號)舉行，股東會決議事項及執行情形如下：

項次	股東會決議	執行情形
1	承認民國一〇二年度營業報告書及財務報表案	已依決議執行完成
2	承認民國一〇二年度盈餘分配案	
3	通過「取得或處分資產處理程序」修訂案	
4	通過全面改選董事案	
5	通過解除董事競業禁止之限制案	

(2) 董事會重要決議事項

項次	召開日期	重要決議
1	103.03.21	1. 承認銀行貸款額度異動案。 2. 通過一〇三年度預算案。 3. 通過內部控制制度修訂案。 4. 通過「取得或處分資產處理程序」修訂案。 5. 承認一〇二年度內部控制自行檢查之「內部控制制度聲明書」。 6. 承認一〇二年度營業報告及決算表冊。 7. 承認一〇二年度盈餘分配案。 8. 通過補選薪酬委員案。 9. 通過召開一〇三年股東常會案。 10. 通過受理股東提出一〇三年股東常會議案相關事宜。 11. 通過受理董事(含獨立董事)候選人提名期間、應選名額及受理處所案。 12. 通過董事會提名之董事(含獨立董事)候選人名單。 13. 通過解除新任董事及其代表人之競業禁止限制案。
2	103.05.08	1. 通過一〇二年度董事酬勞及經理人員工紅利分配案 2. 通過衍生性金融商品交易提報案。 3. 通過「印鑑管理辦法」修訂案。 4. 過董事(含獨立董事)候選人人選確定案。
3	103.6.26	1. 承認銀行貸款額度續約案。 2. 通過公司所在地變更案。
4	103.6.26	1. 通過第十一屆董事推選董事長案。
5	103.08.08	1. 承認銀行貸款額度續約案。 2. 通過一〇二年度盈餘配發股東現金股利案。 3. 通過內部控制制度修訂案。 4. 通過薪酬委員會成員委任案。

項次	召開日期	重要決議
6	103.11.07	1. 承認銀行貸款額度續約案。 2. 通過內部控制制度修訂案。 3. 通過一〇四年度稽核計劃案。 4. 通過董事薪資報酬相關辦法修訂案。 5. 承認稽核主管異動案。
7	104.01.23	1. 通過一〇三年度董事長年終獎金給付案。 2. 通過一〇三年度經理人年終獎金給付案。 3. 承認銀行貸款額度續約案。 4. 通過一〇四年度預算案。 5. 通過一〇四年度簽證會計師委任及報酬案。
8	104.03.23	1. 通過「股東會議事規則」修訂案。 2. 通過「董事選舉辦法」修訂案。 3. 通過「道德行為準則」修訂案。 4. 承認一〇三年度內部控制自行檢查之「內部控制制度聲明書」。 5. 通過公司章程修訂案。 6. 承認一〇三年度營業報告及決算表冊。 7. 承認一〇三年度盈餘分配案。 8. 承認稽核主管異動案。 9. 通過召開一〇四年股東常會案。 10. 通過受理股東提出一〇四年股東常會議案相關事宜。
9	104.05.07	1. 承認稽核主管異動案 2. 通過新訂「企業社會責任實務守則」 3. 通過「防範內線交易管理辦法」修訂案 4. 通過「董事會議事規範」修訂案

(十二)最近年度及截至年報刊印日止董事或監察人對董事會通過重要決議有不同意見且有紀錄或書面聲明者，其主要內容：無。

(十三)最近年度及截至年報刊印日止，公司董事長、總經理、會計主管、財務主管、內部稽核主管及研發主管等辭職解任情形之彙總：

職稱	姓名	到任日期	解任日期	辭職或解任原因
內部稽核主管	盧文心	102/09/06	103/08/16	個人因素辭職
內部稽核主管	周俊宏	103/08/16	103/12/15	個人因素辭職
內部稽核主管	陳旻吟	104/01/23	104/04/29	職務調整

四、會計師公費資訊：

會計師事務所名稱	會計師姓名		查核期間	備註
安侯建業聯合會計師事務所	張嘉信	陳惠媛	103.01.01~103.12.31	無

金額級距		公費項目	審計公費	非審計公費	合計
1	低於 2,000 千元		✓	無	✓
2	2,000 千元 (含) ~4,000 千元				
3	4,000 千元 (含) ~6,000 千元				
4	6,000 千元 (含) ~8,000 千元				
5	8,000 千元 (含) ~10,000 千元				
6	10,000 千元 (含) 以上				

- (一)給付簽證會計師、簽證會計師所屬事務所及其關係企業之非審計公費達審計公費四分之一以上之情事：無
- (二)更換會計師事務所且更換年度所支付之審計公費較更換前一年度之審計公費減少者，應揭露更換前後審計公費金額及原因：無。
- (三)審計公費較前一年度減少達百分之十五以上者，應揭露審計公費減少金額、比例及原因：無。

五、更換會計師資訊：無。

六、公司之董事長、總經理、負責財務或會計事務之經理人，最近一年內曾任職於簽證會計師所屬事務所或其關係企業情形：無。

七、最近年度及截至年報刊印日止，董事、監察人、經理人及持股比例超過百分之十之股東股權移轉及股權質押變動情形：

(1)董事、監察人、經理人及大股東股權變動情形

職稱	姓名	103 年度		104 年度截至 4 月 27 日 止	
		持有股數 增(減)數	質押股數 增(減)數	持有股數 增(減)數	質押股數 增(減)數
董事長	黃樟山	(64,000)	0	0	0
董事	怡欣投資股份有 限公司	0	0	0	0
董事	紹璋投資股份有 限公司	0	0	0	0
董事	陳嘉之(註一)	0	0	0	0
董事	陳輝雄	0	0	0	0
獨立 董事	陳育成	0	0	0	0
獨立 董事	李孟哲	0	0	0	0
獨立 董事	侯委晉	0	0	0	0
董事兼 總經理	黃展隆	0	0	0	0
總經理室特助	楊秀滿	(64,000)	0	0	0
董事兼 業務部協理	陳俊雄	0	0	0	0
製造部經理	魏子欽	0	0	0	0
管理部經理	林靜亮	(64,000)	0	0	0
財務部經理	吳幼惠	0	0	(33,520)	0
顧問兼品保部及 研究開發部經理	李冠諭	0	0	0	0

職稱	姓名	103 年度		104 年度截至 4 月 27 日止	
		持有股數 增(減)數	質押股數 增(減)數	持有股數 增(減)數	質押股數 增(減)數
外籍顧問	鶴谷治	0	0	0	0
10%大股東	郭獻玉(註二)	2,701,000 (3,351,000)	0	0	0

註一：該董事於 103/6/26 解任

註二：揭露之增(減)數僅為其任本公司內部人期間(103/5/7~103/6/11)之異動狀況

(2)股權移轉資訊(交易相對人為關係人者)：

姓名	股權移轉原因	交易日期	交易相對人	交易相對人與公司、董事、經理人及持股比例超過百分之十股東之關係	股數(股)	交易價格
黃樟山	贈與	103.04.11	黃怡欣	父女	64,000	33.90
楊秀滿	贈與	103.04.11	黃琳媛	母女	64,000	33.90
林靜亮	贈與	103.04.11	黃怡婷	母女	64,000	33.90
吳幼惠	贈與	104.03.19	許芷寧	母女	33,520	35.70

(3)股權質押資訊(交易相對人為關係人者)：無。

八、持股比例占前十名之股東，其相互間為關係人或為配偶、二親等以內之親屬關係之資訊：

持股比例占前十名之股東，其相互間之關係資料

104年4月27日

姓名	本人持有股份		配偶、未成年子女持有股份		利用他人名義合計持有股份		前十大股東相互間具有關係人或為配偶、二親等以內之親屬關係者，其名稱或姓名及關係		備註
	股數	持股比例	股數	持股比例	股數	持股比例	名稱(姓名)	關係	
怡欣投資股份有限公司 代表人：黃樟山	4,112,400 1,691,850	11.24 4.62	0 2,118,570	0 5.79	0 0	0 0	紹璋投資股份有限公司 代表人：黃展隆	與該公司董事長互為二親等	無
							黃樟山	該公司之董事長	
							黃展隆	該公司董事長之二親等	
							林靜亮	該公司之董事	
							楊秀滿	該公司董事長之二親等	
							詠恩投資股份有限公司 代表人：黃樟山	董事長同一人	
							侑聖投資股份有限公司 代表人：黃展隆	與該公司董事長互為二親等	
紹璋投資股份有限公司 代表人：黃展隆	4,112,400 1,350,880	11.24 3.69	0 2,532,660	0 6.92	0 0	0 0	怡欣投資股份有限公司 代表人：黃樟山	與該公司董事長互為二親等	無
							黃樟山	該公司董事長之二親等	
							黃展隆	該公司之董事長	
							林靜亮	該公司董事長之二親等	
							楊秀滿	該公司之董事	
							詠恩投資股份有限公司 代表人：黃樟山	與該公司董事長互為二親等	
							侑聖投資股份有限公司 代表人：黃展隆	董事長同一人	
林靜亮	2,118,570	5.79	1,691,850	4.62	0	0	怡欣投資股份有限公司 代表人：黃樟山	董事	無
							紹璋投資股份有限公司 代表人：黃展隆	與該公司董事長互為二親等	
							黃樟山	配偶	
							黃展隆	姻親	
							楊秀滿	姻親	
							詠恩投資股份有限公司 代表人：黃樟山	董事	

姓名	本人持有股份		配偶、未成年子女持有股份		利用他人名義合計持有股份		前十大股東相互間具有關係人或為配偶、二親等以內之親屬關係者，其名稱或姓名及關係		備註
	股數	持股比例	股數	持股比例	股數	持股比例	名稱(姓名)	關係	
林靜亮							侑聖投資股份有限公司 代表人：黃展隆	與該公司董事長互為二親等	
楊秀滿	1,948,920	5.33	1,934,620	5.29	0	0	紹璋投資股份有限公司 代表人：黃展隆	董事	無
							怡欣投資股份有限公司 代表人：黃樟山	與該公司董事長互為二親等	
							黃展隆	配偶	
							黃樟山	姻親	
							林靜亮	姻親	
							侑聖投資股份有限公司 代表人：黃展隆	該公司董事長之配偶	
黃樟山	1,691,850	4.62	2,118,570	5.79	0	0	怡欣投資股份有限公司 代表人：黃樟山	該公司之董事長	無
							紹璋投資股份有限公司 代表人：黃展隆	與該公司董事長互為二親等	
							黃展隆	兄弟	
							林靜亮	配偶	
							楊秀滿	姻親	
							詠恩投資股份有限公司 代表人：黃樟山	該公司之董事長	
							侑聖投資股份有限公司 代表人：黃展隆	與該公司董事長互為二親等	
侑聖投資股份有限公司 代表人：黃展隆	1,392,000 1,350,880	3.80 3.69	0 2,532,660	0 6.92	0 0	0 0	怡欣投資股份有限公司 代表人：黃樟山	與該公司董事長互為二親等	無
							紹璋投資股份有限公司 代表人：黃展隆	董事長同一人	
							黃展隆	該公司之董事長	
							黃樟山	該公司董事長之二親等	無
							林靜亮	該公司董事長之二親等	
							楊秀滿	該公司董事長之配偶	
							詠恩投資股份有限公司 代表人：黃樟山	與該公司董事長互為二親等	

姓名	本人持有股份		配偶、未成年子女持有股份		利用他人名義合計持有股份		前十大股東相互間具有關係人或為配偶、二親等以內之親屬關係者，其名稱或姓名及關係		備註
	股數	持股比例	股數	持股比例	股數	持股比例	名稱(姓名)	關係	
黃展隆	1,350,880	3.69	2,532,660	6.92	0	0	紹璋投資股份有限公司 代表人:黃展隆	該公司之董事長	無
							怡欣投資股份有限公司 代表人:黃樟山	與該公司董事長互為二親等	
							黃樟山	兄弟	
							楊秀滿	配偶	
							林靜亮	姻親	
							侑聖投資股份有限公司 代表人:黃展隆	該公司之董事長	
詠思投資股份有限公司 代表人:黃樟山	1,344,000 1,691,850	3.67 4.62	0 2,118,570	0 5.79	0 0	0 0	怡欣投資股份有限公司 代表人:黃樟山	董事長同一人	無
							紹璋投資股份有限公司 代表人:黃展隆	與該公司董事長互為二親等	
							黃樟山	該公司之董事長	
							黃展隆	該公司董事長之二親等	
							林靜亮	該公司之董事	
							楊秀滿	該公司董事長之二親等	
黃琳媛	647,740	1.77	0	0	0	0	黃展隆	父女	無
							楊秀滿	母女	
							黃樟山	伯父與姪女	
							林靜亮	伯母與姪女	
中加投資發展股份有限公司 代表人:徐立德	620,400 0	1.70 0	0 0	0 0	0 0	0 0	大華創業投資股份有限公司 代表人:徐立德	董事長同一人	無
							徐立德	該公司之董事長	
大華創業投資股份有限公司 代表人:徐立德	620,400 0	1.70 0	0 0	0 0	0 0	0 0	中加投資發展股份有限公司 代表人:徐立德	董事長同一人	無
							徐立德	該公司之董事長	

九、公司、公司之董事、監察人、經理人及公司直接或間接控制之事業對同一轉投資事業之持股數，及其綜合持股比例：本公司無轉投資，故不適用。

肆、募資情形

一、資本及股份

(一)股本來源

單位：仟股、新台幣仟元

年 月	發 行 價 格	核 定 股 本		實 收 股 本		備 註		
		股 數 (仟股)	金 額 (仟元)	股 數 (仟股)	金 額 (仟元)	股本來源 (仟 元)	以 現 金 以 外 之 財 產 抵 充 股 款	其 他
93.10	10	6,000	60,000	6,000	60,000	現金增資： 20,000	無	93.10.01 經授中字第09332787600號函核准
94.9	10	8,000	80,000	8,000	80,000	現金增資： 20,000	無	94.9.14 經授中字第09432824150號函核准
96.12	10	11,000	110,000	11,000	110,000	現金增資： 30,000	無	96.12.24 經授中字第09633301980號函核准
97.9	10	15,400	154,000	15,400	154,000	現金增資： 44,000	無	97.9.22 經授中字第09733113220號函核准
98.4	29	22,950	229,500	22,950	229,500	現金增資： 75,500	無	98.4.24 經授中字第09832135140號函核准
98.8	10	32,000	320,000	25,260	252,600	盈餘轉增資： 23,100	無	98.8.05 經授中字第09832784830號函核准
98.8	25	32,000	320,000	27,786	277,860	現金增資： 25,260	無	98.8.14 經授中字第09832854940號函核准
99.9	10	45,000	450,000	33,343	333,432	盈餘轉增資： 55,572	無	99.9.23 經授中字第09932606420號函核准
100.3	52	45,000	450,000	36,589	365,892	現金增資： 32,460	無	100.3.21 經授中字第10031766850號函核准

104年04月27日；單位：股

股 份 種 類	核 定 股 本			備 註
	流 通 在 外 股 份 (註)	未 發 行 股 份	合 計	
記名式普通股	36,589,200	8,410,800	45,000,000	本公司股票在證券商營業處所買賣(上櫃)

(二)股東結構

104年04月27日

股東結構 數量	政府機構	金融機構	其他法人	個人	外國機構 及外人	合計
人數	0	0	15	2,392	5	2,412
持有股數	0	0	13,420,400	22,984,800	184,000	36,589,200
持股比例(%)	0	0	36.68	62.82	0.50	100.00

(三)股權分散情形

104年04月27日

持股分級	股東人數	持有股數	持股比例(%)
1至999	143	16,182	0.04
1,000至5,000	1,729	3,674,652	10.04
5,001至10,000	267	2,177,006	5.95
10,001至15,000	83	1,066,820	2.92
15,001至20,000	59	1,081,800	2.96
20,001至30,000	48	1,204,660	3.29
30,001至40,000	17	597,240	1.63
40,001至50,000	15	686,000	1.87
50,001至100,000	22	1,560,800	4.27
100,001至200,000	11	1,436,560	3.93
200,001至400,000	2	585,000	1.60
400,001至600,000	5	2,542,920	6.95
600,001至800,000	3	1,888,540	5.16
800,001至1,000,000	0	0	0
1,000,001至999,999,999	8	18,071,020	49.39
合計	2,412	36,589,200	100.00

註：本司未發行特別股。

(四)主要股東名單

股權比例達百分之五以上之股東或股權比例占前十名之股東名稱、持股數額及比例：

單位：股；104年04月27日

主要股東名稱	股份	持有股數	持股比例(%)
怡欣投資股份有限公司		4,112,400	11.24
紹瑋投資股份有限公司		4,112,400	11.24
林靜亮		2,118,570	5.79
楊秀滿		1,948,920	5.33
黃樟山		1,691,850	4.62

主要股東名稱	股份	持有股數	持股比例(%)
侑聖投資股份有限公司		1,392,000	3.80
黃展隆		1,350,880	3.69
詠恩投資股份有限公司		1,344,000	3.67
黃琳媛		647,740	1.77
中加投資發展股份有限公司		620,400	1.70
大華創業投資股份有限公司		620,400	1.70

法人股東之主要股東

104年04月27日

法人股東名稱	法人股東之主要股東	
怡欣投資股份有限公司	1. 黃樟山 2. 林靜亮 3. 黃怡婷 4. 黃怡欣	48.66% 46.98% 3.35% 1.01%
紹璋投資股份有限公司	1. 黃展隆 2. 楊秀滿 3. 楊素華 4. 楊秀卿 5. 吳嘉偉 6. 吳嘉翔 7. 吳經國 8. 蔡宗諭 9. 謝宗融 10. 謝伊潔 11. 蔡宗穎	30.20% 26.84% 13.42% 10.07% 5.03% 4.70% 3.36% 1.68% 1.68% 1.68% 1.34%
侑聖投資股份有限公司	1. 黃展隆 2. 楊秀滿	58.33% 41.67%
詠恩投資股份有限公司	1. 黃樟山 2. 林靜亮	83.33% 16.67%
中加投資發展股份有限公司	1. 環宇投資股份有限公司 2. 中央投資股份有限公司 3. 永豐餘投資控股股份有限公司 4. 兆豐國際商業銀行股份有限公司 5. 永豐餘典範投資股份有限公司 6. 台灣石化合成股份有限公司 7. 伸原投資股份有限公司 8. 臺隆工業股份有限公司 9. 和信投資股份有限公司 10. 東盟開發實業股份有限公司	37.76% 31.96% 12.93% 2.09% 1.60% 1.60% 1.60% 1.60% 1.55% 1.31%
大華創業投資股份有限公司	1. 中央投資股份有限公司 2. 台灣苯乙烯股份有限公司 3. 兆豐國際商業銀行股份有限公司 4. 東聯化學股份有限公司 5. 元大創業投資股份有限公司 6. 兆豐國際商業銀行受託信託財產專戶(註)	32.83% 25.00% 10.35% 16.67% 0.50% 14.65%

註：係行政院國家發展基金管理會之信託財產

(五)最近二年度每股市價、淨值、盈餘、股利及相關資料：

單位：新台幣元/股

項目		年度	102 年度	103 年度	當年度截至 104 年 03 月 31 日 (註 8)
		每股市價	最高	40.35	57.20
	最低	28.00	32.00	35.35	
	平均	33.47	42.60	37.52	
每股淨值	分配前	32.25	36.27	35.80	
	分配後	30.55	(註 9)	--	
每股盈餘	加權平均股數		36,589,200	36,589,200	36,589,200
	每股 盈餘	追溯調整前	3.42	5.69	(0.47)
		追溯調整後	3.42	(註 9)	--
每股股利	現金股利		1.70	2.00(註 9)	--
	無償 配股	盈餘配股	0	0	--
		資本公積配股	0	0	--
	累積未付股利		0	0	0
投資報酬 分析	本益比(註 5)		9.79	7.49	--
	本利比(註 6)		19.69	21.30	--
	現金股利殖利率(註 7)		5.08	4.69	--

註 1：列示各年度普通股最高及最低市價，並按各年度成交值與成交量計算各年度平均市價。

註 2：請以年底已發行之股數為準並依據次年度股東會決議分配之情形填列。

註 3：如有因無償配股等情形而須追溯調整者，應列示調整前及調整後之每股盈餘。

註 4：權益證券發行條件如有規定當年度未發放之股利得累積至有盈餘年度發放者，應分別揭露截至當年度止累積未付之股利。

註 5：本益比＝當年度每股平均收盤價／每股盈餘。

註 6：本利比＝當年度每股平均收盤價／每股現金股利。

註 7：現金股利殖利率＝每股現金股利／當年度每股平均收盤價。

註 8：每股淨值、每股盈餘應填列截至年報刊印日止最近一季經會計師查核（核閱）之資料；其餘欄位應填列截至年報刊印日止之當年度資料。

註 9：當年度盈餘分配尚未經次年度股東會決議。

(六)公司股利政策及執行狀況：

1.公司股利政策：

依本公司章程規定，年度結算如有盈餘，除提付應納稅款外，應先彌補以往年度虧損，次就其餘額提出百分之十為法定盈餘公積，如尚有盈餘，加計前期累計未分配盈餘後，由董事會擬定分配案，提請股東會通過後分配之，惟自分配數額中提撥員工紅利不得低於百分之一，董事酬勞不得高於百分之一，股東紅利採股票股利及現金股利互相配合方式發放，其中現金股利百分之百至百分之五十，股票股利零至百分之五十。

2. 本次股東會擬議股利分配情形：

項 目	金額(新台幣元)
期初未分配盈餘	\$ 337,097,581
加：103 年稅後淨利	208,308,017
103 年確定福利計劃精算利益	1,006,211
可供分配盈餘	546,411,809
提撥及分配項目：	
減：提列法定盈餘公積	20,830,802
發放股東現金股利(每股配 2 元)	73,178,400
提撥及分配後盈餘	452,402,607

註：上述分配先由 103 年度盈餘分配之。

(七) 本次股東會擬議之無償配股對公司營業績效及每股盈餘之影響：不適用。

(八) 員工分紅及董事、監察人酬勞

1. 公司章程所載員工分紅及董事、監察人酬勞之成數或範圍：

依本公司章程規定，年度結算如有盈餘，除提付應納稅款外，應先彌補以往年度虧損，次就其餘額提出百分之十為法定盈餘公積，如尚有盈餘，加計前期累計未分配盈餘後，由董事會擬定分配案，提請股東會通過後分配之。惟自分配數額中提撥員工紅利不得低於百分之一，董事酬勞不得高於百分之一。

2. 本期估列員工紅利及董事、監察人酬勞金額之估列基礎、配發股票紅利之股數計算基礎及實際配發金額若與估列數有差異時之會計處理：

股東會決議配發金額若與估列數有差異時，視為會計估計變動，列為決議年度之損益。

3. 董事會通過之擬議配發員工分紅等資訊：

(1) 員工股票紅利及佔本期個體或個別財務報告稅後純益及員工紅利總額合計數之比例：無。

(2) 員工現金紅利及董監酬勞：

	金 額 (新台幣元)
員工紅利	\$ 6,200,000
董事酬勞	150,833
	<u>\$ 6,350,833</u>

考慮擬議配發員工紅利及董事、監察人酬勞後之設算每股盈餘：新台幣 5.69 元。

4. 上年度盈餘用以配發員工紅利及董事、監察人酬勞情形：

項目	實際配發情形	原董事會通過之 擬議配發情形
員工現金紅利	6,500,000	6,500,000
董事酬勞	120,000	120,000

(九) 公司申請買回本公司股份情形：無。

- 二、公司債辦理情形：無。
- 三、特別股辦理情形：無。
- 四、參與發行海外存託憑證辦理情形：無。
- 五、員工認股權憑證辦理情形：無。
- 六、限制員工權利新股辦理情形：無。
- 七、併購或受讓他公司股份發行新股辦理情形：無。
- 八、資金運用計畫執行情形：本公司歷次現金增資皆已完成且計劃效益符合預期。

伍、營運概況

一、業務內容

(一)業務範圍：

1.公司所營業務之主要內容

- (1)印刷業。
- (2)製版業。
- (3)電腦及其週邊設備製造業。
- (4)其他電機及電子機械器材製造業。
- (5)塑膠日用品製造業。
- (6)工業用塑膠製品製造業。
- (7)塑膠膜、袋批發業。
- (8)電器批發業。
- (9)其他機械器具批發業。
- (10)國際貿易業。
- (11)除許可業務外，得經營法令非禁止或限制之業務。

2.營業比重

單位：新台幣仟元

項目	年度	102 年度		103 年度	
		金額	百分比(%)	金額	百分比(%)
熱轉印膜		1,138,677	97.91	950,798	97.10
其他		24,309	2.09	28,417	2.90
合計		1,162,986	100.00	979,215	100.00

3.公司目前之商品項目

- (1)一般塑膠用熱轉印膜：一般印刷品薄膜、特殊效果薄膜。
- (2)特殊效果印刷熱轉印膜：單面及雙面模內貼標膜(In-Mold Label)。
- (3)模內轉印膜(In-Mold Release Foils；以下簡稱 IMR 薄膜)：以模內澱印技術(In-Mold Release；以下簡稱 IMR) 轉印薄膜於筆記型電腦機殼上。

4.計劃開發之新商品

- (1)手機等通訊產品用消光薄膜
- (2)布料模內連續捲軸產品
- (3)防指紋與易擦拭之薄膜
- (4)汽車內飾件 OMR 薄膜
- (5)電鍍產品開發

(二)產業概況：

1.產業之現況與發展

傳統筆記型電腦機殼裝飾均以噴漆塗裝為主，外觀表現較為單調，若遇多色樣的全彩產品，以傳統射出工法則需反覆拆件、組裝，並另行開發製具補強噴塗、電雕等工段，在製程上需多次加工，串連許多繁瑣的步驟，若又需加強其表面硬度及耐刮磨功能（Hardcoating）時，因仍需透過表面噴塗處理，其良率不高，製作成本

無法有效控制，且其工序繁複，製作時間長，更使整體筆記型電腦出貨量無法有效提升。模內漾印技術（In Mold Release；簡稱 IMR 技術）則是採用「一體成型」之技術，事先將離型及表面硬化防耐磨之化學塗料塗佈於薄膜上，再將筆記型電腦機殼表面所需外觀以油墨印刷於薄膜上，於筆記型電腦塑膠機殼射出之同時，利用相關之印刷電眼管控其成型時定位點，射出同時即完成轉印，筆記型電腦機殼成型後表面薄膜由離型層與基材剝離(如圖 1)，印刷油墨及 Hardcoat 表層則一併轉印於筆記型電腦機殼上。



圖 1 IMR 薄膜構成圖

因此模內漾印技術不但可使塑料成型與表面印刷裝飾於同時進行，並可獲得比傳統噴塗製程更精確、細膩之印刷品質，且於成型轉印同時，印刷油墨及 Hardcoat 表層亦轉移至塑膠成品表面，不僅大幅縮減生產空間與時間，使廠商於大量生產時具備極高之價格優勢，印刷技術更可展現產品豐富之色彩變化，亦可精準的表現電鍍、珠光、金屬效果等特殊圖案設計，使塑膠成品外觀更加多元化、具設計感，同時兼顧美觀與功能性之表現。故自 2006 年個人電腦品牌商惠普（HP）與日商寫真印刷株式會社(Nissha Printing Co.,Ltd，以下簡稱 Nissha)率先將模內漾印工法大量應用於筆記型電腦（Pavilion 系列）之外殼上，其產品所表現之個性化設計風格與亮麗外觀，立即廣受消費者喜愛，後續全球各大筆記型電腦品牌商陸續指定選用模內漾印工法，更確認模內漾印技術之成熟度與適用性，由於消費型筆記型電腦機種多偏向採用塑膠機殼，「免噴塗裝飾法」即成為筆記型電腦塑膠機殼業界中之新名稱(如下圖 2)。

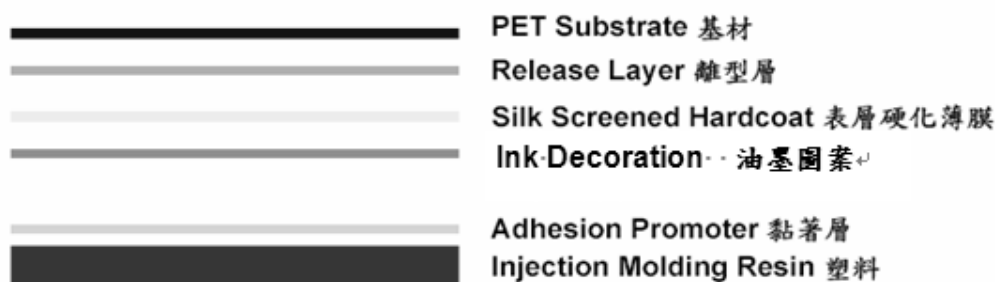

資料來源：本公司整理

圖 2 筆記型電腦機殼已朝流行與彩色需求躍進

近年來模內漾印技術已廣泛應用於筆記型電腦產業，隨著筆記型電腦之全球出貨量呈現衰退趨勢，電子零組件及筆記型電腦代工廠面臨更嚴峻的挑戰。如何使用更低的成本製造出符合消費者多變的外觀需求，也成為電子產業製造商最為重要的課題之一。在各品牌電腦中所占比最大宗的中低階產品，因為產品銷售單價不若高階產品，一方面需要積極降低製造成本，另一方面又必須在外觀上得到消費者的認同，因此使用具備低成本與高效率之外觀裝飾「模內漾印」工法，已經成為不可或缺的重要工法。由此可見，IMR 工法已成為筆記型電腦產業不可或缺的製程，除此之外，該項工藝也逐步應用到不同的產業，在平板電腦及智慧型手機中也有越來越多的機種選用該製程，預期未來更能多元發展，在擴大應用範圍的同時也能提高產品的附加價值。

模內漾印技術係一兼顧環保與外觀之新興工藝，未來模內漾印產業之發展仍將以「取代噴塗工程」為主，廣泛應用於塑膠工業之表面裝飾，其表面硬化處理所附加之保護功能，更能大幅增加其適用層面，故舉凡從消費性電子產品、汽車內裝、機車外殼、美妝品、家電、事務機、遊戲機及平板電腦等，業界均已陸續研擬並導入中，顯示在產品應用面逐步擴展之情形下，模內漾印產業亦將持續穩定成長。

2. 產業上、中、下游之關聯性

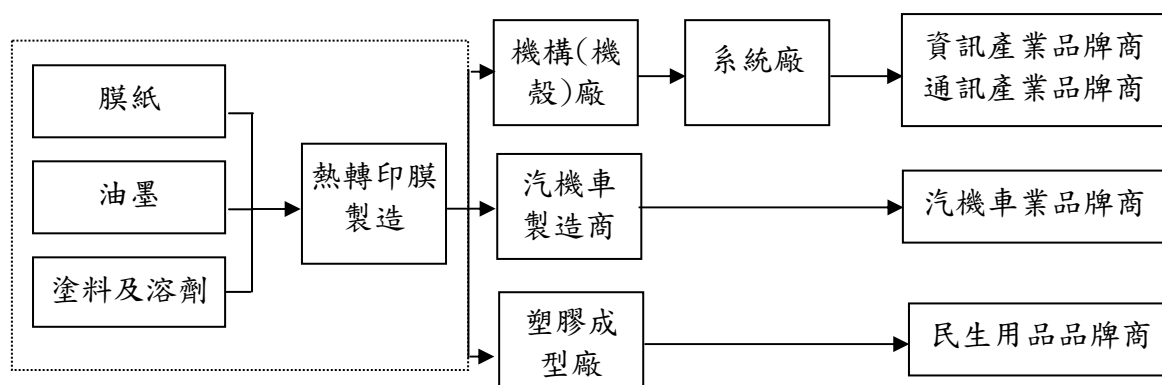

以產業供需觀之，熱轉印膜產業之上游包含膜紙、油墨原料及塗料與溶劑等之化學原料生產廠商，熱轉印膜完成後即交由中段機構(機殼)廠統籌各項產品元件、模具及負責機殼成型，再送交系統廠負責組裝並送終端品牌廠商銷售。依產品特性來看，需要塑膠射出元件或產品需要外觀裝飾的廠商，例如資訊產業、通訊產業、家電產業及汽機車產業等，將會是潛在客戶。

3. 產品發展趨勢：

(1) 筆記型電腦薄膜發展越趨廣泛

筆記型電腦之薄膜發展，已朝向多領域多樣性之需求，例如：在色彩的演變上，已由過去單一純色性演變到高金屬感，高珠光顆粒感；在 Pattern 或字體印刷上更強調厚實度、飽實度、銳利感；在霧化程度也由單一的霧度，進化到不同消光程度的基材薄膜；在 ID 外觀四週 R 角設計也下修到 0.8R 以下等。因此本公司的薄膜為了滿足上述的外觀要求，積極發展新的材料及調整不同的配比讓整體的薄膜趨向更軟韌，使外觀的包覆性更加完整。

(2)提升手機薄膜包覆性

從筆記型電腦轉化到手機薄膜，遇到最需要突破的議題就是更小的 R 角，更大的包覆深度設計。如以數據觀之，自 $R > 1.2$ 度演變至 $R \leq 0.8$ 度，包覆深度自 $R \geq H$ 到 $R \leq 0.2 \sim 0.3H$ （如下圖）。高包覆設計使產品外觀看起來更具質感，而該類設計需要完全顛覆過去筆電的設計經驗，重新累積，終在 103 年底手機亮面膜已經開發完成能夠完整包覆的產品，未來更朝向消光性薄膜及高金屬感薄膜邁進，讓手機薄膜之產品線更加多樣。



圖 3 手機 ID 外觀示意

(3)持續改進製程技術以提昇良率

隨著 IMR 技術的成熟，該工法已普遍應用於各類產品，以目前產業趨勢而言，良率儼然成為企業能否獲利的重要關鍵，惟有透過製程技術不斷改良及品質嚴格把關，才能有效提升產品的良率以及企業的競爭力。

本公司對於產品品質的要求與良率的提升十分重視，由新舊七大品質管制手法著手，不斷提升實驗室設備驗證能力，除適時增修成品出貨檢驗流程外，亦依據驗證結果進行材料替換或製程參數微調等後續作業。檢驗項目如下：

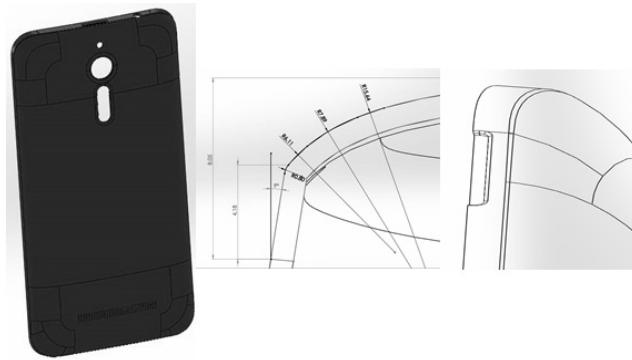
A. 半成品檢驗

- a. 基材拉伸驗證
- b. 油墨附著性（轉移）驗證
- c. 油墨耐溫檢驗（TGA，DSC 設備檢驗）
- d. 油墨微觀形貌檢測（SEM/EDS 設備檢驗）
- e. 油墨成分比例及當量（濃度）管制
- f. 油墨重金屬檢測（RoHS 等項目驗證）
- g. UV 固化分析（FTIR）
- h. 滑度及軟硬驗證（表面 roughness 驗證）



圖 4 半成品檢測狀況說明

B. 成品檢驗

- a. 外觀全檢
- b. 各套模具成型驗證，檢驗其設計及製造的延伸性及包覆性
- c. 印刷膜的延伸性分析，對於各種小 R 角的承受能力
- d. 信賴性驗證，包含硬度、耐磨、附著及環測等項目

模具名稱	分條寬幅	驗證範圍/模具特性
7吋-A	17	信賴性測試、沖墨
10吋-A	25-29	破墨、掉UV、滿銀底、裂紋、離型不良、樣品製作，PL深度淺，包覆較易
14吋-A薄殼	25-29	破墨、掉UV、滿銀底、離型不良、樣品製作，PL深度深，包覆不易
14吋-C	32-34	殘墨、裂紋、層間剝離、破墨、掉UV
14吋KB-C	32-34	殘墨、離型不良、樣品製作
15吋-A側進	35-37	進膠處破墨、掉UV、滿銀底、推擠裂紋、樣品製作，PL深度較深



圖 5 各項功能驗證 (含模具及水路示意照片)



圖 6 物性及信賴性檢測設備

(4)研發能力的提昇

產品外觀設計議題已由傳統的 IMR 技術轉向成更複雜的模內射貼膜 IMF(In-Mold Forming) /真空熱轉印 OMR/光紋設計，使 IMR 工法在開發上倍感壓力。因此本公司陸續舉辦多場「六個標準差」課程，除 DOE 實驗設計及結合多場次的研發會議，積極討論各項設計的可能性外，亦強化實驗設備及改良製程設備，讓 RD 及工程團隊更專注於新產品的研發，希望藉此展開轉印薄膜的序曲。



圖 7 六個標準差工具—柏拉圖及魚骨圖



圖 8 六個標準差工具—DOE 及製程管制圖

4.競爭情形：

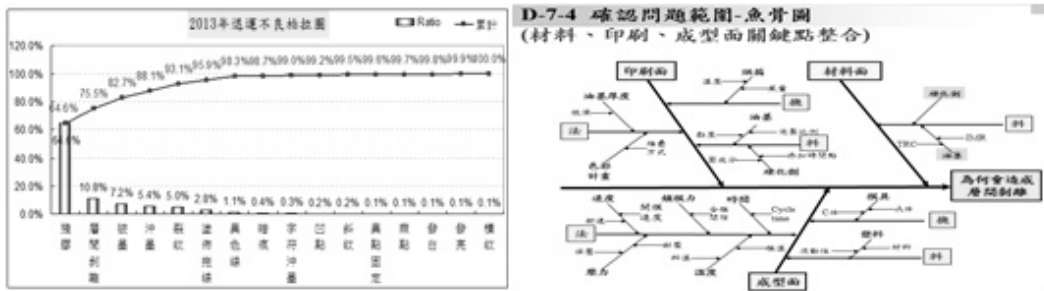
因 IMR 薄膜生產之技術門檻較高，長期以來少有競爭者投入，因此在 2008 年以前 Nissha 主導著全球約九成以上之模內轉印膜供給。近年來模內轉印膜需求增加，許多相關產業如印刷、燙金及塗佈等之廠商相繼加入，德商 Kurz 便是其一。Kurz 以熱燙印技術聞名世界，在燙印領域中累積超過 100 個年頭，是全球公認的佼佼者，

最著名的工藝技術非防偽線莫屬，目前提供多數國家紙鈔與信用卡防偽線的印刷服務。而 Kurz 的雄心壯志不只於此，幾年前挾著專精的熱燙印技術跨足 IMR 產業，雖早期僅與少數筆記型電腦品牌合作，但近二年開始重視 IMR 市場，又因其大陸廠握有地利、成本與交期上的優勢，逐漸站穩 IMR 產業一席之地。精緻化印刷發展的結果，技術層面較低的相關企業紛紛退場，適者生存的淘汰賽最後由森田、Nissha 及 Kurz 勝出，形成三強鼎立的局面。

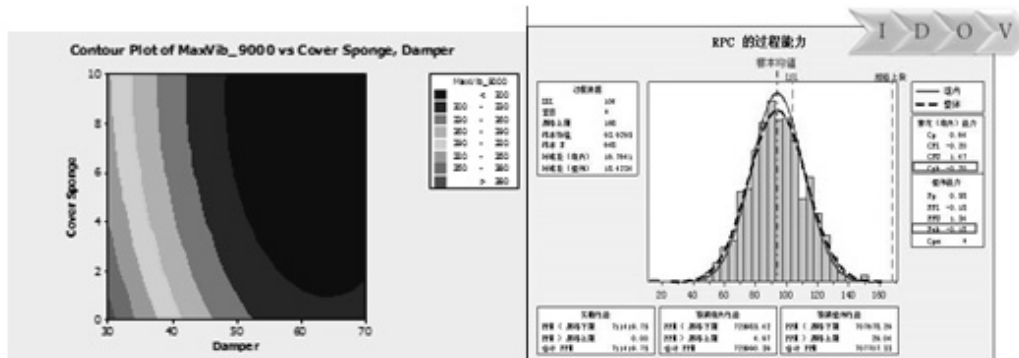
本公司以熱轉印膜起家，同時具備凹版印刷與製版能力，在 IMR 領域耕耘數年的時間，目前為許多電子資訊品牌大廠提供服務。面臨全球資訊終端產品典範轉移，筆記型電腦產業首當其衝，雖連帶影響 IMR 出貨表現，但品牌廠以低階產品出擊，有利於低成本 IMR 製程的導入，又本公司以迅速交期、高服務品質及高配合度掌握先機，後續發展值得期待。

(三)技術及研發概況：

1.最近年度每年投入之研發費用：

單位：新台幣仟元

項目 \ 年度	103 年度	截至 104 年 3 月 31 日
研發費用	47,663	12,319
營業收入淨額	979,215	140,724
研發費用占 營收淨額比率%	4.87	8.75

2.開發成功之技術及產品

年度	具體研發成果
95 年以前 (含 95 年)	<ul style="list-style-type: none"> ● 泛用型熱轉印膜：應用各類塑膠製品 ● 全面霧化熱轉印膜 ● 局部電鍍熱轉印膜 ● 局部霧化熱轉印膜 ● 耐磨擦熱轉印膜 ● 快速熱轉印膜：應用於筆類文具 ● 微波爐專用射出貼合熱轉印膜 ● 泛用型 IMR 薄膜：應用於手機 ● 保護型 IMR 薄膜：應用於筆記型電腦外殼
96 年	<ul style="list-style-type: none"> ● 保護型電鍍 IMR 薄膜：應用於筆記型電腦外殼 ● 耐候型模內射出成型薄膜(In-Mold Forming；IMF)薄膜：應用於機車外殼
97 年	亮面保護型 IMR 薄膜：應用於筆記型電腦之 A 件及 C 件
98 年	<ul style="list-style-type: none"> ● 筆記型電腦鍵盤專用 IMR 膜 ● 筆記型電腦電池專用 IMR 膜 ● 鏡面保護型 IMR 膜 ● 高耐磨保護型 IMR 膜 ● 霧化型 IMR 膜

年度	具體研發成果
99 年	<ul style="list-style-type: none"> ● 消光保護型 IMR 薄膜 ● 消光亮面組合式保護型 IMR 薄膜 ● 第二代保護型電鍍 IMR 薄膜 ● 保護型熱轉印膜 ● 視覺型髮絲 IMR 薄膜 ● 易擦拭保護型 IMR 薄膜
100 年	<ul style="list-style-type: none"> ● 視窗型高透明度 IMR 薄膜 ● 局部霧化 IMR 薄膜 ● 仿陽極處理高亮型 IMR 薄膜 ● 多閃度 IMR 薄膜 ● 高深度外殼專用 IMR 薄膜 ● 觸感型髮絲 IMR 薄膜 ● 印刷式 RFID 標籤天線膜 ● 光學紋路外觀 IMR 薄膜
101 年	<ul style="list-style-type: none"> ● 滑順觸感用 IMR 薄膜 ● 皮革軟觸感用 IMR 薄膜 ● 汽車用水轉印薄膜 ● 具 NCVN 效果之金屬鍍膜
102 年	<ul style="list-style-type: none"> ● 高導電金屬蒸鍍線路膜 ● 信賴型驗證達到 RCA500 次之 IMR 薄膜 ● 易清屑用於多孔設計之 IMR 薄膜 ● 射出高強度塑膠薄殼用 IMR 膜 ● 亮銀金屬效果及高光澤高包覆深度的 IMR 薄膜 ● 立體觸感型髮絲 IMR 薄膜
103 年	<ul style="list-style-type: none"> ● 嵌片式 IMF 薄膜 ● 四色演色 IMR 薄膜 ● 不同霧度立體髮絲效果 IMR 薄膜 ● 手機之 IMR 薄膜(亮面) ● 超薄 IMR 薄膜
104 年至今	<ul style="list-style-type: none"> ● 建築用 OMR 薄膜 ● 手機保護殼 OMR 薄膜 ● 大圓周尺寸之轉印薄膜

(四)長、短期業務發展計畫

1.短期計畫：

- (1)除了筆記型電腦的 IMR 薄膜外，本公司亦積極開發非 NB 類的手機薄膜，目前亮面膜已成功達成包覆要求，短期內需要挑戰不同的消光度及其包覆性，期待完整的產品線開發，能讓整體的市佔率更加提升。



圖 9 手機亮面薄膜外觀

(2)開發布類外觀產品之運用：布類外觀過去製程只能單件貼合，研發團隊研發將布料觸感捲料結合森田連續捲軸製程技術，達到模內成型、模內剪切及與塑膠結合一體成型之創新設計，使產品不再只有塑膠感，而是有著以布料為外觀件的觸感，讓客戶有耳目一新的創新感覺。



圖 10 布類材質之NB外觀件照片

(3)因應客戶對於防止指紋殘留薄膜之需求，短期透過改變設計及調整材料配比，利用親疏油特性之設計，達成防止指紋殘留或易擦拭之薄膜功能。

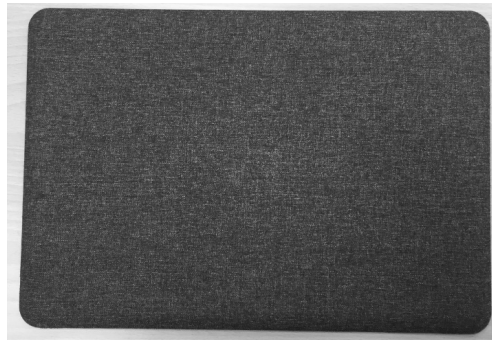

圖 11 易擦拭薄膜

(4)OMR 產品的開發：目前此產品已完成實驗室試量產階段並試產於小尺寸工件，例如建築用裝飾條。未來需累積薄膜熱延伸的工藝及加工治具的設計經驗，讓產品快速擴展到汽車內飾工件領域，也讓本公司產品線跨足到汽車業。



圖 12 真空熱轉薄膜

(5)現階段不論 3C 產業的 NB 或行動設備、傳統產業的大型水桶或化妝品，除了顏色的多樣性外，更要求具備高金屬感、高光澤感的電鍍製程產品來豐富質感，因此研發團隊短期內將積極開發更穩定的電鍍製程、電鍍材料及相關工藝，讓本公司產品滿足各種不同需求的客戶。

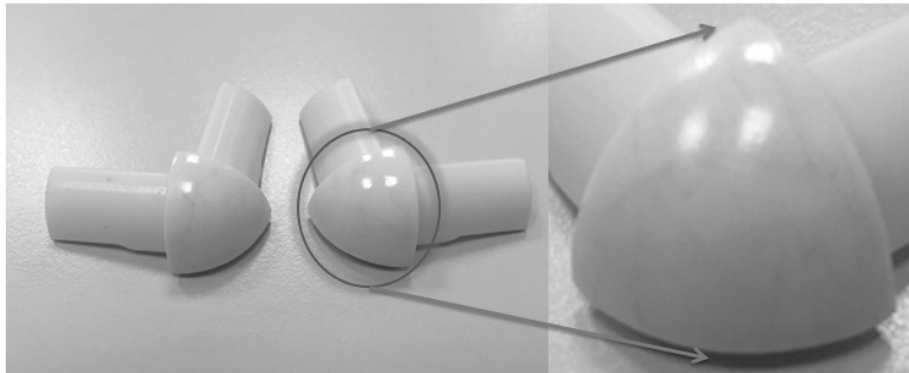

圖 13 電鍍薄膜

(6)延攬優秀人才加入：透過人員培訓，提高人力素質，並健全員工福利及績效考核制度，以提升員工向心力及經營績效。

2.長期計畫：

(1)配合客戶需求及市場發展趨勢，開發更先進及更精密之新產品，並擴大產品之應用領域，以提升市場佔有率及市場競爭力。

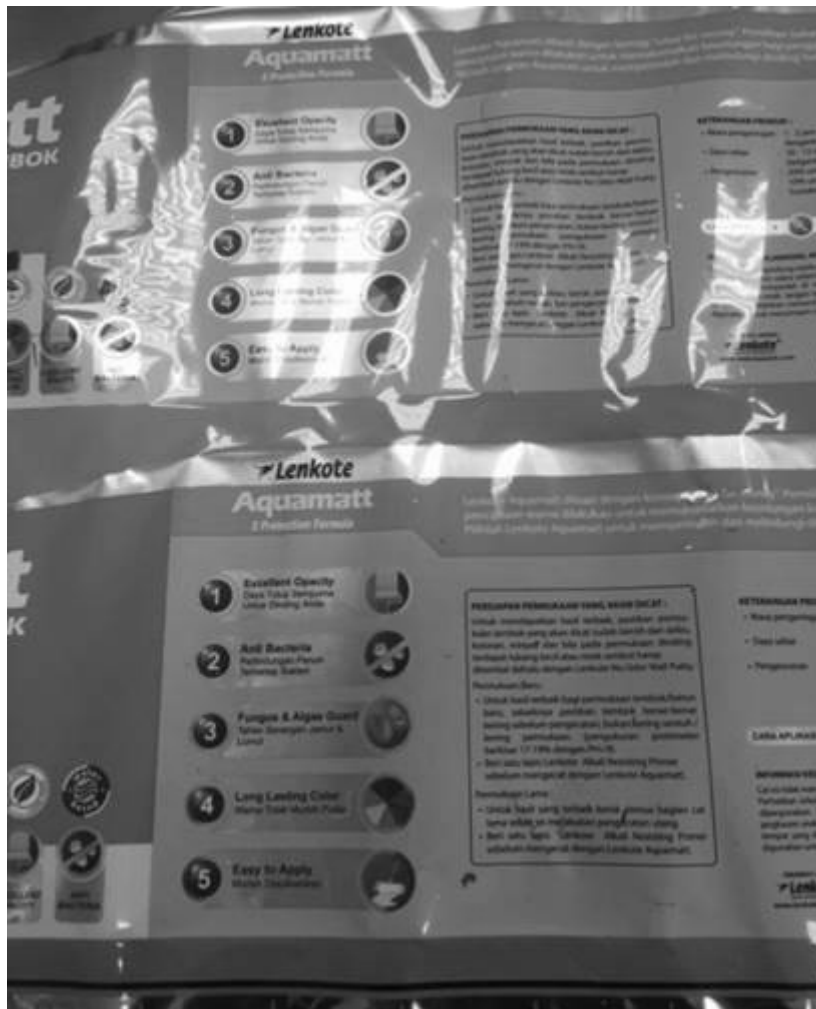
- (2)持續進行 OMD 及 IMF 產品之新技術開發，並結合台灣的汽機車產業供應鏈，將森田產品擴展到其他產業，讓整體的產品營業更加多樣化。
- (3)壓紋產品的開發：因應客戶求新求變的需求，一般 IMR 外觀已經不能滿足目前的設計及競爭，未來需要發展更多結合不同製程之產品，讓森田的 IMR 設計更加多元，足以滿足客戶創新的要求。

二、市場及產銷概況

(一)市場分析

1.公司產品之銷售地區

單位：新台幣仟元

年度 地區	102 年度		103 年度	
	銷售金額	%	銷售金額	%
內銷	56,535	4.86	71,012	7.25
外銷-亞洲	1,103,373	94.87	895,354	91.43
外銷-美洲	2,964	0.26	12,786	1.31
外銷-澳洲	114	0.01	63	0.01
合計	1,162,986	100.00	979,215	100.00

2.市場占有率

關於模內漾印工法應用於筆記型電腦之市佔率，目前並無完整而客觀之市場統計資料可供參考。根據 Gartner 之市調統計，2014 年度筆記型電腦出貨量為 180 百萬台，而本公司 2014 年應用於筆記型電腦之熱轉印膜出貨量，約為 34 百萬片。由於一台筆記型電腦其外觀機殼可分為四大件：A 件為機殼上蓋、B 件為螢幕外框件、C 件為鍵盤框件、D 件為機殼底座，以及其他外觀件，例如：Touch Pad/Button/Service Door 等，而通常一台筆記型電腦有一片或兩片採用熱轉印膜，即 A 件或 C 件，故以每台筆記型電腦係約採用 1.5 片熱轉印膜推估，本公司熱轉印膜於全球筆記型電腦之市佔率約為 12.6%。

3.市場未來之供需狀況與成長性

本公司為專業熱轉印膜印刷廠，主要產品將近九成為應用於筆記型電腦機殼表面之模內轉印薄膜（In-Mold-Release Foils；以下簡稱 IMR 薄膜），另外一成多產品主要為一般熱轉印膜，主要應用於家用品、文具、禮品、化妝品以及運動用品等，市場未來之供需情況與成長性，將依此兩大產品進行說明。

在模內轉印膜的部分，隨著筆記型電腦之運算效能、儲存容量及待機時間等關鍵功能不斷改善，加上為符合消費者攜帶方便的需求，筆記型電腦重量與體積朝向輕薄短小之趨勢發展，帶動筆記型電腦的買氣，使愈來愈多電腦使用者選擇購買筆記型電腦。依據研調機構 Gartner 2015 年 3 月之統計(詳下圖 14)，2010 年全球筆記型電腦之市佔率為 58%，桌上型電腦為 42%，集商用及消費型市場於一身的筆記型電腦顯然已大幅超越桌上型電腦。隨著筆記型電腦功能的日新月異及無線網路的普及化，筆記型電腦將繼續侵蝕桌上型電腦之市場，成為全球個人電腦市場之主力商品，預測其將於 2017 年達到 64%之全球市場佔有率。

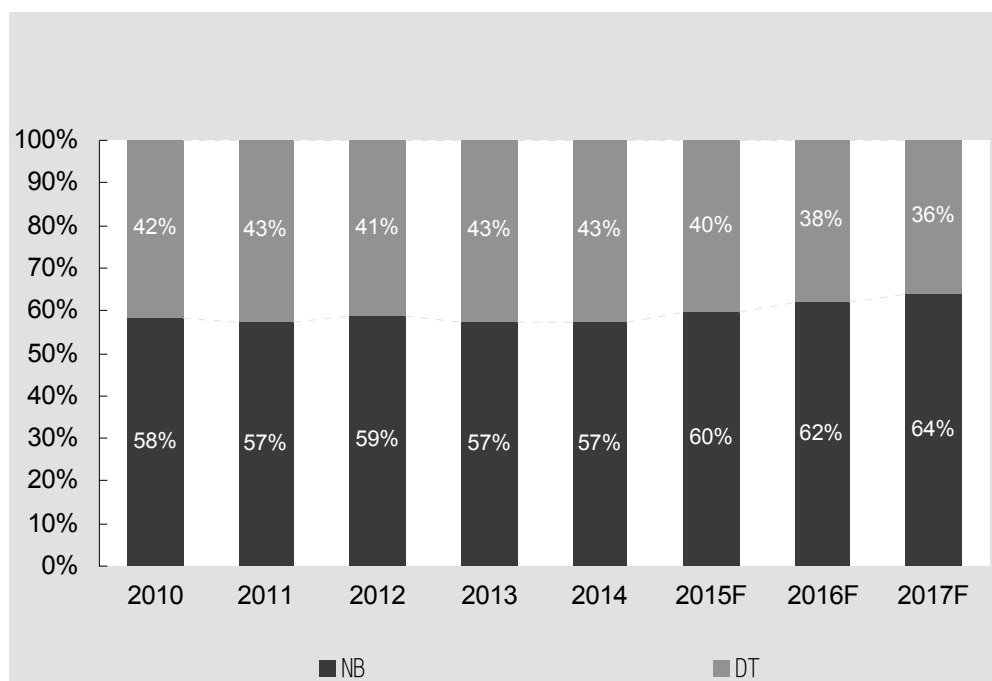

資料來源：Gartner (2015 年 3 月)，本公司整理

圖 14 全球筆記型電腦及桌上型電腦市佔率分析

依據 Gartner 2015 年 3 月統計資料顯示(詳下表及圖 15)，筆記型電腦以及傳統桌上型電腦的銷售數量，因為各類行動裝置，例如平板電腦、手機等功能性越來越接近，造成傳統 PC 在銷售上呈現衰退的趨勢，預估 2017 年傳統 PC 將會較 2014 年有 15%左右的衰退，反觀在其他行動裝置市場上，則因為體積輕薄、易於攜帶以及功能性愈趨健全等因素，銷售數量維持穩定的成長動能。預估外觀設計較為豐富以及製程較為環保的膜內漾印工法，可以有機會在其他行動裝置上增加應用的比例，因此整體行動裝置市場，都將是本公司潛在的客群以及商機。

(單位:千台/支)

裝置種類	2014	2015	2016	2017
傳統PC (桌上型及筆電)	277,118	252,881	243,628	236,341
Ultramobile (頂級機種)	36,699	53,452	74,134	90,945
PC市場	313,817	306,333	317,762	327,285
Ultramobile (平板及掀蓋式)	227,080	236,778	257,985	276,026
運算裝置市場	540,897	543,111	575,747	603,311
行動電話	1,878,968	1,943,952	2,017,861	2,055,954
整體裝置市場	2,419,864	2,487,062	2,593,608	2,659,265

資料來源：Gartner (2015 年 3 月)，本公司整理

圖 15 全球各類裝置出貨量

筆記型電腦原為主要運算及上網裝置，但隨行動裝置功能多元化，智慧型手機與平板電腦的功能已能滿足消費者，加上行動裝置聯網普及化，讓預算有限的消費者轉而投向行動裝置的懷抱。慶幸的是，筆記型電腦雖在價格與攜帶便利性上不及性質雷同的平板電腦，然其擴充方便的特性以及文書處理的功能，凸顯出競爭優勢，因此在商業市場擁有一定的客群。筆記型電腦在教育及電競上也表現不俗，受惠國

外教育標案及通路商訂單，教育型筆記型電腦出貨表現亮眼，成長動能不容忽視。而全球電子競技(e-Sports)娛樂風氣的興起，打開了電競筆電市場大門，使國內品牌商積極佈局於遊戲電競領域，可望逆轉筆記型電腦的困境。另外值得注意的是，微軟於2014年4月宣佈停止支援及更新Windows XP作業系統，使得部分企業加速汰換舊型商用機種，屆時勢必產生一波換機潮。

為與平板電腦相互抗衡，筆記型電腦低階化儼然成為一種趨勢，從處理器到外殼，無一不是低價化的關鍵，而IMR薄膜因外觀裝飾效果與價格皆具優勢，成為筆記型電腦供應鏈不可或缺的一員。展望未來，平板電腦的衝擊效應仍持續存在，然筆記型電腦在教育及競技市場興起以及商用機種的汰舊換新下，出貨量仍能維持一定水準。

在一般熱轉印膜部分，筆電專用的高階材料已能應用在民生用品等熱轉印膜上，除了提升原有產品的耐用度外，更可以將產品應用在更高階的產品，例如：化妝品以及不銹鋼產品等。本公司也將這類產品溶入了環保元素，使終端產品符合部分歐盟高規格環保認證，順利以環保之姿進軍歐美地區，開拓了亞洲以外的市場。另外，為使一般熱轉印膜產能利用率提高，本公司複製IMR薄膜成功經驗，根據客戶所提供的銷售預測資訊預備產能，再行排程規畫，避免旺季所造成之產能排擠作用。綜合前述二大利基，可望帶動一般熱轉印膜的出貨表現，挹注公司營運成長動能。

4 競爭利基

(1)同時具備凹版印刷及熱轉印背景

本公司主要競爭對手為IMR薄膜產業龍頭日商Nissha及以熱燙印技術聞名的德商Kurz。由於IMR薄膜在筆記型電腦中的激烈競爭，已經使得日商Nissha在2014年底宣布逐步退出中國筆記型電腦的市場，由於筆記型電腦的市場需求依舊存在，這將是本公司可以一舉擴大市占率的良機。本公司累積40年凹版印刷經驗，原已屬國內一般塑膠用傳統熱轉印膜之龍頭廠商，其由一般民生用品之熱轉印膜逐漸延伸至規格較嚴謹的化妝品產業，由於凹版印刷技術經驗豐富，故得以依循日本競爭對手成功模式，與膜紙及化學塗劑廠商合作，領先國內競爭同業，率先成功研發出3C產品廣泛應用之IMR薄膜產品。在看似沒落之印刷產業中，搭配既有之熱轉印工法，提升擅長之凹版印刷核心技術，應用於3C科技產品，賦予傳統印刷新生命。應用於3C產品之IMR薄膜其精密度高，技術涵蓋多層面之化學應用，除需嚴格掌握薄膜材質、化學塗劑特性及配方外，IMR薄膜送至機構廠上機搭配塑料同時射出成型，尚需配合射出成型機上之模具、薄膜供應機，與機構廠成型相關經驗差異，如此All-In-One之製程相關因素之縝密考慮，方可產生終端良率佳之高品質之IMR裝飾機殼，由此可知IMR產品實具有一定之技術門檻。

(2)掌握關鍵原料來源

IMR薄膜係由層層關鍵基材堆疊構成，各項基材特性是否合適，均為影響產品良率高低之關鍵因素。本公司雖為國內熱轉印膜之領導廠商，惟因模內漾印技術係發源於日本，且目前在熱轉印膜領域仍是以日本廠商為領導者，日商經過數

十年之產業群聚效應，早已發展出成熟之上下游供應鏈體系，本公司為國內第一家成功量產 IMR 薄膜之廠商，為產製高品質之產品與全球同業競爭，故部分原料由少數日本供應商供應，但近期為避免過度仰賴國外進口，部分進口原料轉由國內供應商供應，並針對該供應商所提供之原料品質及環保性密集測試，以確定是否能完全取代國外進口原料。由於原料之取得與公司營運息息相關，故本公司均與原料供應商維持良好密切之關係，以確保關鍵原料品質穩定且供貨無虞。

(3) 一貫化生產，掌握品質及成本優勢

本公司自主開發性極高，由薄膜源頭之電腦精密美工繪圖、專業製版技術、薄膜結構層塗佈、油墨印刷、到後段加工皆於廠內自製完成，故本公司可於各生產環節高度掌控產品品質、提高生產效率、降低生產成本，一貫化作業實為本公司的核心價值，更是產品技術位居國內業界領先地位之關鍵因素。加上本公司於 2014 年 7 月完成廠區搬遷，目前所有生產線以及研開發單位均已設立在同一地點，對於工廠管理、產品研發、集中化管理等各項重要指標都可以有效提升。也因生產成本得以持續下降，面對未來筆記型電腦低價化之趨勢，此將使本公司產品價格更具競爭利基。

(4) 掌握即時資訊，具備快速應變能力

科技產品日新月異，常以迅雷不及掩耳的速度推陳出新，如何順應趨勢掌握產業脈動成了一門重要的課題。本公司長期與品牌廠、ODM 廠及機殼廠密切合作，能洞悉時勢，掌握先機，迅速切入客戶需求面並完成前置作業，增加雙方合作機會。此外，本公司已完成大陸機殼廠客戶服務據點的佈局，可直接在當地協助客戶解決問題，提供完善的售後服務。

5. 發展遠景之有利、不利因素與因應對策

(1) 有利因素

A. IMR 工法已成為筆記型電腦之主要裝飾技術

IMR 工法在近幾年的默默耕耘下，筆記型電腦外殼從早期的噴漆，進化成今日的 IMR 薄膜轉印，由此可見該工法已逐漸鞏固在筆記型電腦外觀裝飾的地位。對以需求為導向之科技產品而言，消費者除了追求功能、重量與品質外，也將價格與外觀設計納入消費的要素之一，IMR 因掌握了價格與外觀裝飾的優勢，順勢成為塑膠機殼上最普遍的外觀裝飾工法，本公司現已成為各大知名筆電品牌以及 ODM 客戶的主力供應商。此外，近年來，智慧行動裝置如平板電腦、智慧型手機、電子閱讀器、手持式遊戲機…等成為最受關注的商品，更掀起一波熱潮。其中平板電腦受成本競爭壓力，逐漸以塑膠取代金屬機殼，將為 IMR 帶來源源不斷的商機。

B. 模內漾印技術應用廣泛

目前熱轉印膜係應用於塑膠材質之表面裝飾，其應用領域除涵蓋一般日常用品、化妝品、文具用品、運動器材外，其中之模內漾印技術更可應用於筆記型電腦、手機、遊戲機等電子資訊產品；此外，一般工業產品諸如：汽車內裝飾板、機車外殼等亦普遍使用模內裝飾技術，顯示其用途極為廣泛。日前大陸因為霾害議題，引起社會大眾對於環保的重視，各筆記型電腦品牌在產品設計

上也傾向使用低污染的工法來進行，一方面可以有效提升品牌形象，另一方面也較容易被消費大眾所接受。預估這類環保風潮也將吹向其他產業，將會有更多的產品選擇低污染的工法，這將可以有效降低本公司 IMR 產品在單一產業之風險，並且未來發展空間將會十分可觀。

C. 台商背景，可順利切入筆記型電腦產業

筆記型電腦市場之供應鏈係由品牌廠→系統廠→機構廠→零組件廠所構成，層層皆要求交期迅速、機動性佳，更關鍵之因素在於筆記型電腦的系統供應鏈幾乎八成以上皆由台商主控。在全球前十大筆記型電腦品牌商中，台灣品牌-華碩(Asus)及宏碁(Acer)即佔兩席，至於系統廠方面，台灣前五大筆記型電腦代工廠商（廣達、仁寶、和碩、緯創及英業達）之出貨量亦高達全球八成以上，另外筆記型電腦塑膠機殼機構廠更為供應商不多之寡占市場，全球前三大業者中，台商佔有全球五成以上之市場佔有率，台灣廠商挾著完整供應鏈、產品多樣性、高品質及彈性製程等優勢，在此領域培養出深厚之研發與製造能力，因此各廠商在佈局及經營策略上均會考量地域性及文化性之因素。在各大機殼廠紛紛往平板電腦以及其他電子產品發展的同時，本公司亦有機會與這些廠商同步發展其他電子產品，持續保持台系供應商良好的合作夥伴關係。

(2) 不利因素與因應措施

A. 目前營業重心集中在單一產業，易受單一產業景氣變化之影響

本公司目前熱轉印膜技術主要應用於筆記型電腦機殼裝飾，佔整體營收近九成，然每一產業之成長均有其極限，未來終究可能步入產業景氣循環之成熟期及衰退期，未來若筆記型電腦市場達到飽和而成長趨勢不再，本公司若尚未能拓展其他應用領域，將對未來成長性有明顯不利之影響。

因應對策：

本公司除持續深耕筆記型電腦機殼裝飾市場，積極擴大市佔率外，由於模內漾印技術應用廣泛，即使未來筆記型電腦產業步入穩定成熟期導致該市場逐漸萎縮，然本公司憑藉著累計多年的模內漾印技術，仍可快速搭上市場潮流推出新產品。目前本公司不斷精進於新品的研發，藉此來吸引筆電品牌商有更多元的應用，另外在新材料導入後，已成功將技術應用於金屬件上，未來在 3C 產品或其他汽車零組件產品之表面處理應用能有更好的發展。

B. 筆記型電腦產業競爭日趨激烈，供應鏈面臨降價壓力

隨著筆記型電腦產品低價化潮流，筆記型電腦代工廠商毛利率持續下探，國內代工廠商為保有一定毛利，持續要求上游供應商配合降價策略，故以長期趨勢觀之，整體供應鏈產品銷售價格持續下滑將成為無可避免之現象，亦對各零組件供應商成本控制能力形成強大壓力及考驗。

因應對策：

本公司自 61 年成立迄今均專注於熱轉印膜技術的生產研發，本著凹版印刷及熱轉印之技術基礎，從一般民生用品之基本應用，領先國內業界研發出高精密度、應用於筆記型電腦機殼之 IMR 薄膜，在技術自主、設備自主及高產品自製率之優勢下，發展出一套成熟的核心技術，並可隨時針對生產上的問題進行

研發以及改善。未來本公司將持續精進於製程中減少塗劑耗用及提升良率，增加單位時間產出量並降低成本來滿足客戶成本需求，加上近幾年的產能擴充，更可藉由大量生產爭取成本優勢。此外，持續增加研發支出，厚積及提升本公司既有的研發能力，將模內漾印技術多方延伸應用，朝更具獨特性之利基產品發展，以獲得較高的產品銷售利潤，提供更具競爭力之產品價格並兼顧毛利率。

C. 國內產業群聚力道不夠，技術人才養成不易

觀察鄰近之日本以精密機械與化工基礎研究造就了在全球舉足輕重之大日本印刷株式會社(Dai Nippon Printing, Ltd)、凸版印刷株式會社(Toppan Printing Co., Ltd)與Nissha等印刷百年企業，將傳統印刷本業延伸到彩色濾光鏡、半導體/光電產業之光罩、晶片、IMR薄膜等高階應用，形成一個龐大的新興印刷產業及完整供應鏈。以原料供應鏈觀之，舉凡塗劑、油墨、添加劑、溶劑、版銅，甚至是生產設備，皆有專業廠商在當地設廠生產並提供服務，使印刷相關產業可就近取得龐大資源，印刷技術的鑽研及人才的培養得以成功延續。反觀國內在近十幾年來，隨著新興科技發展突飛猛進，國內印刷技術雖已大幅邁進，但印刷業之發展結果卻因整體產值、廠商家數、從業人數等整體統計數據無法與其他受國家政策扶植之高科技產業相比擬，而有逐漸被忽視之趨勢。此外，國內教育機構目前已極少有印刷相關領域應用之專門系所，此現實環境對正在穩健發展之印刷應用技術研究或力求突破創新之國內印刷業者而言，無疑係產業創新技術發展之嚴酷考驗。

因應措施：

由於國內印刷企業有 99%均為中小企業，印刷技術人才多以實務經驗為主，屬師徒承襲制，本公司除透過加強內部訓練以提升員工紮實之技術能力外，亦藉由外部訓練或與專業研究機構之合作開發，提升人力素質，並進入資本市場提升公司知名度，以吸引具備相關技術背景之優秀研發人才。此外，亦將積極與國內教育機構合作，期能透過產學合作網羅更優秀人才。長遠更期望透過扮演國內技術領先者之角色，帶動國內新興印刷產業之成長，並建立完整之產業供應鏈體系，為國內新興印刷產業貢獻一份心力。

(二) 主要產品之重要用途及產製過程

1. 主要產品之用途：

產品項目	產品用途
熱轉印膜	主要應用於筆記型電腦、平板電腦、手機、遊戲機等電子資訊產品及一般日常用品、化妝品外殼、文具用品及運動器材等民生用品。

2. 主要產品之產製過程：

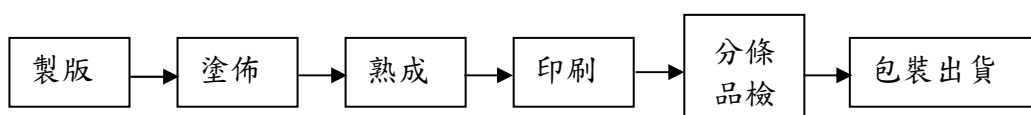

(三)主要原料之供應狀況：

本公司之主要原料為膜紙及塗劑，目前部份原料有集中單一供應商情形。本公司為維持產品良率及穩固料源，與其訂有共同合作契約，該供應商致力於原料品質、交期及成本之穩定，以確保本公司不致有斷料之虞。此外，為降低進貨集中風險，研發單位積極尋找替代料，針對原料相容性及功能性作一系列測試及修正，部分原料已成功轉由國外其他供應商供應，其原料品質及環保屬性皆符合公司產品需求。除上述外，其他原料均能維持數家供應商以避免原料短缺所造成之衝擊。

主要原料	主要供應商	供應狀況
塗劑	A 及 B 等	良好、品質穩定
膜紙	帝人及極東等	良好、品質穩定

(四)最近二年度主要進、銷貨客戶名單

1.最近二年度主要進貨供應商資料

單位：新台幣仟元

項目	102年度				103年度				104年第一季			
	名稱	金額	佔全年 度進貨 淨額比 率%	與公 司之 關係	名稱	金額	佔全年 度進貨 淨額比 率%	與公 司之 關係	名稱	金額	佔全年 度進貨 淨額比 率%	與公 司之 關係
1	A 供應商	279,977	61.33	無	A 供應商	231,261	59.59	無	A 供應商	22,860	46.49	無
2	帝人	62,450	13.68	無	帝人	60,129	15.49	無	帝人	9,407	19.13	無
3	其他	114,083	24.99	無	其他	96,715	24.92	無	B 供應商	5,861	11.92	無
4									其他	11,046	22.46	無
5	進貨淨額	456,510	100.00	無	進貨淨額	388,105	100.00	無	進貨淨額	49,174	100.00	無

差異分析：二期主要進貨供應商無重大變動。

2.最近二年度主要銷貨客戶資料

單位：新台幣仟元

項目	102年度				103年度				104年第一季			
	名稱	金額	佔全年 度銷貨 淨額比 率%	與發 行人 之關 係	名稱	金額	佔全年 度銷貨 淨額比 率%	與發 行人 之關 係	名稱	金額	佔全年 度銷貨 淨額比 率%	與發 行人 之關 係
1	振業	518,686	44.60	無	振業	266,655	27.23	無	振業	35,644	25.33	無
2	展運	190,728	16.40	無	聖美	138,312	14.12	無	聖美	31,503	22.39	無
3	其他	453,572	39.00	無	展運	112,299	11.47	無	展運	16,615	11.81	無
4					其他	461,949	47.18	無	其他	56,962	40.47	無
5	銷貨淨額	1,162,986	100.00	無	銷貨淨額	979,215	100.00	無	銷貨淨額	140,724	100.00	無

差異分析：103 年度銷貨客戶第二名轉移至聖美，主要因 HP 的合作對象由廣達轉為仁寶，故成型廠亦跟著轉移。

(五)最近二年度生產量值

單位：m²、新台幣仟元

生產量值 主要商品	年度	102 年度			103 年度		
		產能	產量	產值	產能	產量	產值
熱轉印膜		18,000,000	10,821,020	807,168	14,000,000	9,618,377	692,557

註：本公司生產之傳產及 3C 熱轉印膜於生產時所需之設備具有可替代性，故合併計算其產能。

(六)最近二年度銷售量值

單位：m²；新台幣仟元

銷售量值 主要商品	年度	102 年度				103 年度			
		內 銷		外 銷		內 銷		外 銷	
		量	值	量	值	量	值	量	值
熱轉印膜		917,606	38,375	9,210,863	1,100,302	1,007,716	47,829	8,091,211	902,969

註：本公司除了主要商品熱轉印膜之銷貨收入外，尚有版費收入及其他營業收入，102 年度及 103 年度分別為 24,309 仟元及 28,417 仟元，此部份不予列入主要商品之內外銷。

三、從業員工資訊

年度		102 年度	103 年度	當年度截至 4 月 30 日
員工 人數	間接人員	117	114	108
	直接人員	156	144	130
	合計	273	258	238
平均年歲		33.7	34.6	35.1
平均服務年資		5.35	5.91	6.25
學歷 分佈 比率	博士	0.40	0.41	0.44
	碩士	9.49	10.79	11.56
	大專	45.45	44.40	44.44
	高中及以下	44.66	44.40	43.56
	合計	100.00	100.00	100.00

四、環保支出資訊

最近年度及截至年報刊印日止，因污染環境所受損失(包括賠償)及處分之總額，與未來因應對策及可能之支出：本公司無此情事。

五、勞資關係

(一)員工福利、進修、訓練措施及實施情形

1. 本公司除依勞動相關法令辦理外，另提供員工定期健康檢查及團體意外保險，並依法成立職工福利委員會，統籌規劃員工各項福利措施與運作，以提升員工福利。

(1) 福利補助：生日禮金、結婚禮金、生育補助、住院慰問及喪葬慰問。

(2) 文康活動：年終摸彩晚會、旅遊活動。

(3)其他補助：三節禮金、體育活動補助。

2.員工入股及分紅制度

藉由員工認股及分紅獎勵，增強並凝聚員工向心力，期與公司共同努力及成長。

3.訓練暨進修

人力資源為企業競爭優勢的關鍵因素，本公司為強化人力資源及企業競爭力，除強化員工素質及提供進修管道，協助在職員工不斷成長與精進外，更進一步提昇員工專業能力與企業之核心競爭力，以達永續經營之目標。

(1)內部訓練：新進員工教育訓練、部門內部教育訓練、專業技能訓練、品質訓練、工業安全與衛生訓練。

(2)外部訓練：各部門主管及員工依工作需求，申請參加外部機構舉辦之課程與訓練。本公司 103 年度教育訓練內容如下表：

課程項目	班次數	總人次	總時數	費用(仟元)
公司治理	5	5	18	14
主管進修	4	3	73	54
專業訓練	46	405	357	437
通識訓練	14	183	67	75
管理才能	3	72	18	34
合計	72	668	533	614

與財務資訊透明有關人員取得相關證照情形：

本公司與財務資訊透明有關人員尚未取得相關證照。

(二)員工退休制度及實施情形

本公司對正式聘用員工訂有職工退休辦法，依該辦法規定，員工退休金之支付，係根據服務年資及退休前六個月之平均經常性薪資為計算之基礎。本公司按月提撥勞工退休準備金，專戶儲存於台灣銀行。

自九十四年七月一日起，員工選擇適用勞工退休金條例之退休制度者，本公司按其每月薪資 6%提繳至勞工保險局之個人退休金專戶。

(三)勞資間之協議與各項員工權益維護措施情形：

本公司遵循相關法規，維護員工權益，定期召開勞資會議，員工可透過上述管道，對公司各項制度及工作環境等問題與公司進行雙向溝通，以維持勞資雙方良好和諧之互動，並確保員工之各項權益獲得公平合理的處理。此外，本公司依法成立職工福利委員會，辦理各項員工福利事宜，並不定期舉辦各項文康活動，增進和諧工作氣氛以凝聚向心力。

(四)最近年度公司及截至年報刊印日止，因勞資糾紛所遭受之損失，並揭露目前及未來可能發生之估計金額與因應措施：

事由	爭訟說明	可能之影響
蘇州辦事處派遣員工請求加班工資	本公司蘇州辦事處聘用之派遣員工卞員等 12 人於 104 年 03 月向蘇州工業園區勞動爭議仲裁委員會主張本公司應支付其加班工資。 本公司已委任蘇州地區法律顧問協助處理，委任律師依仲裁程序進行答辯及調解。	目前卞員等 12 人係聲請仲裁委員會要求本公司蘇州辦事處對加班費給付爭議進行仲裁，本公司有無給付義務以及卞員等 12 人具體請求金額尚有待確認。 本公司營運一切正常，本案預計對公司財務業務尚無重大影響。

六、重要契約

契約性質	當事人	契約起訖日期	主要內容	限制條款
融資契約	台灣銀行	99.12.10~104.12.10	融資及擔保契約	無
融資契約	上海銀行	101.09.14~104.07.15	融資及擔保契約	無
融資契約	上海銀行	102.01.15~105.01.15	融資及擔保契約	無
融資契約	兆豐國際商業銀行	99.10.04~104.10.04	融資及擔保契約	無
融資契約	兆豐國際商業銀行	101.12.24~106.12.24	融資及擔保契約	無
融資契約	第一銀行	100.01.05~105.01.05	融資及擔保契約	無
融資契約	中國信託商業銀行	103.12.26~108.12.26	融資及擔保契約	無
租賃契約	台南科技工業區	98.07.30~118.07.29	土地租賃契約	無
交易保密協定	A 公司	104.03.01~105.02.29	供料合作	保密
交易保密協定	迪愛禧佳龍油墨股份有限公司	98.10.27~終止合作	避免交易資訊揭露	保密
交易保密協定	B 公司	98.10.21~終止合作	避免交易資訊揭露	保密
交易保密協定	台灣默克股份有限公司	98.10.22~終止合作	避免交易資訊揭露	保密

陸、財務概況

一、最近五年度簡明資產負債表及損益表

(一)簡明資產負債表

1.採用國際財務報導準則

單位：新台幣仟元

項 目	年 度	最近五年度財務資料(註1)					當年度截至 104年3月31日 財務資料 (經會計師核閱)
		年	年	101年	102年	103年	
流動資產				873,011	932,032	972,158	888,827
不動產、廠房及設備				808,762	732,589	739,482	732,514
無形資產				0	0	0	0
其他資產				23,663	25,043	25,212	26,924
資產總額				1,705,436	1,689,664	1,736,852	1,648,265
流動負債	分配前			346,296	333,888	288,341	223,017
	分配後			401,180	396,090	(註2)	(註3)
非流動負債				250,566	175,922	121,545	115,436
負債總額	分配前			596,862	509,810	409,886	338,453
	分配後			651,746	572,012	(註2)	(註3)
歸屬於母公司業主之權益				1,108,574	1,179,854	1,326,966	1,309,812
股本				365,892	365,892	365,892	365,892
資本公積				324,441	324,441	324,441	324,441
保留盈餘	分配前			418,241	489,521	636,633	619,479
	分配後			363,357	427,319	(註2)	(註3)
其他權益				0	0	0	0
庫藏股票				0	0	0	0
非控制權益				0	0	0	0
權益總額	分配前			1,108,574	1,179,854	1,326,966	1,309,812
	分配後			1,053,690	1,117,652	(註2)	(註3)

註1：上列五年度財務資料，均經會計師查核簽證。

註2：民國一〇三年度之盈餘分派案尚待股東常會決議分配。

註3：民國一〇四年度之盈餘分派案俟下年度股東常會決議分配。

註4：採用國際財務報導準則之財務資料不滿五個年度者，應另編製採用我國財務會計準則之財務資料。

2.採用我國財務會計準則

單位：新台幣仟元

項 目	年 度	最近五年度財務資料(註)				
		年度	年度	99 年度	100 年度	101 年度
流動資產				688,166	954,726	855,817
基金及投資				5,973	5,796	6,139
固定資產				776,362	803,986	808,762
無形資產				16,778	15,106	15,347
其他資產				18,363	3,558	3,604
資產總額				1,505,642	1,783,172	1,689,669
流動負債	分配前			353,496	413,915	322,899
	分配後			426,674	487,093	377,783
長期負債				240,126	208,767	188,905
其他負債				31,184	28,900	33,579
負債總額	分配前			624,806	651,582	545,383
	分配後			697,984	724,760	600,267
股本				333,432	365,892	365,892
資本公積				181,340	324,441	324,441
保留盈餘	分配前			360,366	434,289	451,021
	分配後			287,188	361,111	396,137
金融商品未實現損益				0	0	0
累積換算調整數				0	0	0
未認列為退休金成本之淨損失				(1,270)	0	(4,036)
未實現重估增值				6,968	6,968	6,968
股東權益總額	分配前			880,836	1,131,590	1,144,286
	分配後			807,658	1,058,412	1,089,402

註：最近五年度財務資料，均經會計師查核簽證。

(二)簡明綜合損益表

1.採用國際財務報導準則

單位：新台幣仟元

項 目	最近五年度財務資料(註1)					當年度截至 104年3月31日 財務資料 (經會計師核閱)
	年	年	101年	102年	103年	
營業收入			1,352,000	1,162,986	979,215	140,724
營業毛利			343,924	343,673	299,912	25,524
營業損益			103,573	113,202	98,865	-22,851
營業外收入及支出			4,639	28,706	138,091	3,619
稅前淨利			108,212	141,908	236,956	-19,232
繼續營業單位 本期淨利			89,050	125,248	208,308	-17,154
停業單位損失			0	0	0	0
本期淨利(損)			89,050	125,248	208,308	-17,154
本期其他綜合損益 (稅後淨額)			(5,102)	916	1,006	0
本期綜合損益總額			83,948	126,164	209,314	-17,154
淨利歸屬於 母公司業主			89,050	125,248	208,308	-17,154
淨利歸屬於非控制 權益			0	0	0	0
綜合損益總額歸屬 於母公司業主			83,948	126,164	209,314	-17,154
綜合損益總額歸屬 於非控制權益			0	0	0	0
每股盈餘			2.43	3.42	5.69	-0.47

註1：最近五年度財務資料均經會計師查核簽證。

註2：採用國際財務報導準則之財務資料不滿5個年度者，應另編製採用我國財務會計準則之財務資料。

(二)簡明損益表

2.採用我國財務會計準則

單位：新台幣仟元

年 度 項 目	最近五年度財務資料(註)				
	年度	年度	99 年度	100 年度	101 年度
營業收入			1,053,595	1,424,187	1,352,000
營業毛利			348,265	399,144	346,219
營業損益			169,769	157,307	103,899
營業外收入及利益			3,451	14,891	11,696
營業外費用及損失			38,351	7,738	6,466
繼續營業部門 稅前損益			134,869	164,460	109,129
繼續營業部門 稅後損益			118,522	147,101	89,910
停業部門損益			0	0	0
非常損益			0	0	0
會計原則變動 之累積影響數			0	0	0
本期損益			118,522	147,101	89,910
每股盈餘(元)			3.55	4.07	2.46

註：最近五年度財務資料均經會計師查核簽證。

(三)最近五年度簽證會計師姓名及查核意見

年度	會計師事務所	簽證會計師姓名	查核意見
103	安侯建業聯合會計師事務所	張嘉信、陳惠媛	無保留意見
102	安侯建業聯合會計師事務所	張嘉信、陳惠媛	無保留意見
101	安侯建業聯合會計師事務所	張嘉信、陳惠媛	無保留意見
100	安侯建業聯合會計師事務所	張嘉信、陳惠媛	無保留意見
99	安侯建業聯合會計師事務所	張嘉信、陳惠媛	無保留意見

二、最近五年度財務分析

(一)採用國際財務報導準則

分析項目		最近五年度財務分析					當年度截至 104年3月31日 (經會計師核 閱)	
		年	年	101年	102年	103年		
財務結構 (%)	負債占資產比率			34.99	30.17	23.59	20.53	
	長期資金占不動產、廠房及設備比率			168.05	185.06	195.88	194.56	
償債能力 %	流動比率			252.09	279.14	337.15	398.54	
	速動比率			187.33	236.72	291.34	342.82	
	利息保障倍數			19.02	30.16	93.56	(35.49)	
經營能力	應收款項週轉率(次)			3.03	2.78	2.46	1.80	
	平均收現日數			120	131	148	203	
	存貨週轉率(次)			3.99	4.60	5.14	3.74	
	應付款項週轉率(次)			9.78	15.69	10.96	9.97	
	平均銷貨日數			91	79	71	98	
	不動產、廠房及設備週轉率(次)			1.67	1.50	1.33	0.76	
	總資產週轉率(次)			0.76	0.68	0.57	0.33	
獲利能力	資產報酬率(%)			5.35	7.61	12.28	(3.95)	
	權益報酬率(%)			8.07	10.94	16.61	(5.20)	
	占實收資本比率(%)	營業利益			28.30	30.93	27.02	(24.98)
		稅前純益			29.57	38.78	64.76	(21.02)
	純益率(%)			6.58	10.76	21.27	(12.18)	
每股盈餘(元)			2.43	3.42	5.69	(0.47)		
現金流量	現金流量比率(%)			49.34	103.79	87.40	173.63	
	現金流量允當比率(%)			50.92	79.62	86.49	151.19	
	現金再投資比率(%)			5.52	15.81	9.64	19.76	
槓桿度	營運槓桿度			2.15	2.07	2.15	(0.26)	
	財務槓桿度			1.06	1.04	1.02	0.97	

變動差異達20%以上原因分析：

- 負債占資產比率下降：主係103年出售安平二三廠之資金流入用以償還負債所致。
- 流動比率、速動比率上升：主係103年出售安平二三廠交易完成使現金流入、流動負債減少所致。
- 利息保障倍數上升：係103年度出售安平二三廠及匯兌收益增加所致。
- 應付款項週轉率下降：本公司信用良好，原料廠商提供更長之付款期限所致。
- 資產報酬率、權益報酬率、稅前純益占實收資本比率、純益率、每股盈餘上升：係103年度出售安平二三廠及匯兌收益增加所致。
- 現金再投資比率下降：主係103年度出售安平二三廠之資金流入使營運資金增加所致。

註：採用國際財務報導準則之財務資料不滿5個年度者，應另編製採用我國財務會計準則之財務資料。

計算公式：

1.財務結構

- (1)負債占資產比率＝負債總額／資產總額。
- (2)長期資金占不動產、廠房及設備比率＝（權益總額＋非流動負債）／不動產、廠房及設備淨額。

2.償債能力

- (1)流動比率＝流動資產／流動負債。
- (2)速動比率＝（流動資產－存貨－預付費用）／流動負債。
- (3)利息保障倍數＝所得稅及利息費用前純益／本期利息支出。

3.經營能力

- (1)應收款項(包括應收帳款與因營業而產生之應收票據)週轉率＝銷貨淨額／各期平均應收款項(包括應收帳款與因營業而產生之應收票據)餘額。
- (2)平均收現日數＝365／應收款項週轉率。
- (3)存貨週轉率＝銷貨成本／平均存貨額。
- (4)應付款項(包括應付帳款與因營業而產生之應付票據)週轉率＝銷貨成本／各期平均應付款項(包括應付帳款與因營業而產生之應付票據)餘額。
- (5)平均銷貨日數＝365／存貨週轉率。
- (6)不動產、廠房及設備週轉率＝銷貨淨額／平均不動產、廠房及設備淨額。
- (7)總資產週轉率＝銷貨淨額／平均資產總額。

4.獲利能力

- (1)資產報酬率＝〔稅後損益＋利息費用×（1－稅率）〕／平均資產總額。
- (2)權益報酬率＝稅後損益／平均權益總額。
- (3)純益率＝稅後損益／銷貨淨額。
- (4)每股盈餘＝（歸屬於母公司業主之損益－特別股股利）／加權平均已發行股數。

5.現金流量

- (1)現金流量比率＝營業活動淨現金流量／流動負債。
- (2)淨現金流量允當比率＝最近五年度營業活動淨現金流量／最近五年度(資本支出＋存貨增加額＋現金股利)。
- (3)現金再投資比率＝(營業活動淨現金流量－現金股利)／(不動產、廠房及設備毛額＋長期投資＋其他非流動資產＋營運資金)。

6.槓桿度：

- (1)營運槓桿度＝(營業收入淨額－變動營業成本及費用)／營業利益。
- (2)財務槓桿度＝營業利益／(營業利益－利息費用)。

(二)採用我國財務會計準則

年度		最近五年度財務分析					
		年度	年度	99 年度	100 年度	101 年度	
分析項目							
財務結構 (%)	負債占資產比率			41.50	36.54	32.28	
	長期資金占固定資產比率			144.39	166.71	164.84	
償債能力 %	流動比率			194.67	230.66	265.04	
	速動比率			133.94	159.35	194.75	
	利息保障倍數			72.48	23.43	19.18	
經營能力	應收款項週轉率 (次)			2.90	3.53	3.23	
	平均收現日數			126	103	113	
	存貨週轉率 (次)			4.45	4.19	3.98	
	應付款項週轉率 (次)			7.78	7.32	9.76	
	平均銷貨日數			82	87	92	
	固定資產週轉率 (次)			1.36	1.77	1.67	
	總資產週轉率 (次)			0.70	0.80	0.80	
獲利能力	資產報酬率 (%)			8.98	9.32	5.46	
	股東權益報酬率 (%)			13.96	14.62	7.90	
	占實收資本比率 (%)	營業利益(損失)			50.92	42.99	28.40
		稅前純益(損)			40.45	44.95	29.83
	純益率 (%)			11.25	10.33	6.65	
	每股盈餘 (元)			3.55	4.07	2.46	
現金流量	現金流量比率 (%)			33.13	41.54	53.04	
	現金流量允當比率 (%)			39.40	37.35	46.62	
	現金再投資比率 (%)			4.57	5.90	5.53	
槓桿度	營運槓桿度			1.53	1.73	2.12	
	財務槓桿度			1.01	1.05	1.06	

計算公式：

1.財務結構

(1)負債占資產比率＝負債總額／資產總額。

(2)長期資金占固定資產比率＝(股東權益淨額＋長期負債)／固定資產淨額。

2.償債能力

(1)流動比率＝流動資產／流動負債。

(2)速動比率＝(流動資產－存貨－預付費用)／流動負債。

(3)利息保障倍數＝所得稅及利息費用前純益／本期利息支出。

3.經營能力

(1)應收款項(包括應收帳款與因營業而產生之應收票據)週轉率＝銷貨淨額／各期平均應收款項(包括應收帳款與因營業而產生之應收票據)餘額。

(2)平均收現日數＝365／應收款項週轉率。

(3)存貨週轉率＝銷貨成本／平均存貨額。

(4)應付款項(包括應付帳款與因營業而產生之應付票據)週轉率＝銷貨成本／各期平均應付款項(包括應付帳款與因營業而產生之應付票據)餘額。

(5)平均銷貨日數＝365／存貨週轉率。

(6)固定資產週轉率＝銷貨淨額／固定資產淨額。

(7)總資產週轉率＝銷貨淨額／資產總額。

4.獲利能力

(1)資產報酬率＝〔稅後損益＋利息費用×(1－稅率)〕／平均資產總額。

(2)股東權益報酬率＝稅後損益／平均股東權益淨額。

(3)純益率＝稅後損益／銷貨淨額。

(4)每股盈餘＝(稅後淨利－特別股股利)／加權平均已發行股數。

5.現金流量

(1)現金流量比率＝營業活動淨現金流量／流動負債。

(2)淨現金流量允當比率＝最近五年度營業活動淨現金流量／最近五年度(資本支出＋存貨增加額＋現金股利)。

(3)現金再投資比率＝(營業活動淨現金流量－現金股利)／(固定資產毛額＋長期投資＋其他資產＋營運資金)。

6.槓桿度：

(1)營運槓桿度＝(營業收入淨額－變動營業成本及費用)／營業利益。

(2)財務槓桿度＝營業利益／(營業利益－利息費用)。

三、審計委員會審查報告書

審計委員會審查報告書

董事會造送本公司民國一〇三年度營業報告書、財務報表及盈餘分配議案等，其中財務報表業經安侯建業聯合會計師事務所查核完竣，並出具查核報告。上述之營業報告書、財務報表及盈餘分配議案經本審計委員會核閱，認為尚無不符，爰依證券交易法第十四條之四及公司法第二百零一九條之規定備具報告書，敬請 鑒核。

此致

本公司一〇四年股東常會

審計委員會召集人： 陳育成

陳育成

中華民國一〇四年三月二十三日

四、最近年度財務報告：第 84 頁至第 118 頁。

五、最近年度經會計師查核簽證之個體財務報告：本公司無個體財務報告。

六、公司及其關係企業最近年度及截至年報刊印日止，如有發生財務週轉困難情事，對本公司財務狀況之影響：無。

柒、財務狀況及財務績效之檢討分析與風險事項

一、財務狀況

單位：新台幣仟元

項 目 \ 年 度	103 年度	102 年度	差異	
			金額	%
流動資產	\$ 972,158	\$ 932,032	\$ 40,126	4.31
不動產、廠房及設備	739,482	732,589	6,893	0.94
無形資產	0	0	0	0.00
其他資產	25,212	25,043	169	0.67
資產總額	1,736,852	1,689,664	47,188	2.79
流動負債	288,341	333,888	- 45,547	- 13.64
非流動負債	121,545	175,922	- 54,377	- 30.91
負債總額	409,886	509,810	- 99,924	- 19.60
股 本	365,892	365,892	0	0.00
資本公積	324,441	324,441	0	0.00
保留盈餘	636,633	489,521	147,112	30.05
權益總額	1,326,966	1,179,854	147,112	12.47
變動差異達 20%以上原因分析：				
非流動負債減少：主係 103 年度陸續償還長期借款所致。				
保留盈餘增加：主係 103 年出售安平二三廠及匯兌收益增加所致。				

二、財務績效

(一)財務績效比較分析表

單位：新台幣仟元

	103 年度	102 年度	增減金額	變動比例 (%)
營業收入	979,215	1,162,986	-183,771	-15.80
營業成本	679,303	819,313	-140,010	-17.09
營業毛利	299,912	343,673	-43,761	-12.73
營業費用	201,047	230,471	-29,424	-12.77
營業淨利	98,865	113,202	-14,337	-12.66
營業外收入及支出	138,091	28,706	109,385	381.05
稅前淨利	236,956	141,908	95,048	66.98
減：所得稅費用	28,648	16,660	11,988	71.96
本期淨利	208,308	125,248	83,060	66.32
本期其他綜合損益	1,006	916	90	9.83
本期綜合損益總額	209,314	126,164	83,150	65.91

變動差異達 20%以上原因分析：

1. 營業外收入及支出增加：主係出售安平二三廠及匯兌收益增加所致。
2. 稅前淨利、所得稅費用、本期淨利及本期綜合損益總額增加：主係 103 年度出售安平二三廠及匯兌收益之挹注，使獲利較 102 年度增加，因而所得稅費用相對提高。

(二)預期銷售數量與其依據

由於筆記型電腦 (NB) 銷售出現成長停滯甚至下滑的情況，加上品牌 NB 低價化，大量使用純塑膠射出且無任何外觀裝飾的產品，因此 103 年 IMR 薄膜在 NB 產業的使用數量愈形減少。展望 104 年，NB 各品牌客戶在產品設計上，因為鍵盤框的設計有所突破，以及相關環保議題對產品加工方式產生疑慮，使部分產品又逐步導回以 IMR 薄膜來進行生產，預期整體 NB 產業對於 IMR 薄膜的需求將會優於 103 年並逐步加溫。此外，傳統一般熱轉印膜的需求，仍是維持穩定並持續增加的趨勢，藉由更多產品應用以及資源導入下，將有益於後續推廣並有更多發揮的空間。本公司在一貫化作業及集中化管理的優勢之下，未來亦將持續拓展各類產品在不同產業的應用領域。

三、現金流量分析

(一)最近二年度流動性分析

項 目 \ 年 度	103 年度	102 年度	增 (減) 比例 (%)
現金流量比率 (%)	87.40	103.79	-15.79
現金流量允當比率 (%)	86.49	79.62	8.63
現金再投資比率 (%)	9.64	15.81	-39.03
增減比例變動分析說明： 現金再投資比率下降：主係 103 年度出售安平二三廠之資金流入使營運資金增加所致。			

(二)未來一年現金流量性分析：

單位：新台幣仟元

期 初 現 金 餘 額 ①	全 年 來 自 營 業 活 動 淨 現 金 流 量 ②	全 年 現 金 流 出 量 ③	現 金 剩 餘 (不 足) 數 額 ① + ② - ③	現 金 不 足 額 之 補 救 措 施	
				投 資 計 劃	融 資 計 劃
439,685	181,807	221,182	400,310	0	0
未來一年現金流量變動情形分析： 現金流入：主係營業產生之淨利及設備之折舊等。 現金流出：主係購置設備、發放現金股利及償還貸款等。 預計現金不足額之補救措施及流動性分析：無。					

四、最近年度重大資本支出對財務業務之影響

重大資本支出之運用情形及資金來源

單位：新台幣仟元

計劃項目	實際或預期 之資金來源	實際或預期 完工日期	所需資 金總額	實際或預定資金運用情形				
				102 年度	103 年度	104 年度	105 年度	106 年度
增建廠房及 增購設備	自有資金	103.1~103.12	156,454	5,446	131,414	19,594	0	0

為提高經營績效及減少各廠區連繫及運送問題，本公司 103 年度完成科工廠營業大樓新建，並將安平廠人員及設備移至科工廠集中管理，期使產線運作順暢，以有效降低營運成本、增加獲利。

五、最近年度轉投資政策、其獲利或虧損主要原因、改善計畫及未來一年投資計畫： 不適用。

六、風險事項分析與評估

(一)利率、匯率變動、通貨膨脹情形對公司損益之影響及未來因應措施：

1、利率：

本公司與多家金融機構往來，借款利率多為1%~2%。103年度與102年度之利息費用佔營收分別為0.26%及0.42%(含利息資本化之利息費用)，比重不大，亦定時檢視利率變動對公司財務之影響，進而與銀行進行利率協商。未來籌措資金除以借款方式外，亦可以現金增資方式為之，減低利率變動對公司損益之影響。

2、匯率：

本公司103年度及102年度之兌換損益淨額佔營業收入淨額分別為4.86%及2.69%，對獲利稍有影響。為降低匯率對公司之影響，本公司密切注意市場匯率波動幅度及未來可能之走勢，適時地將幣別作轉換，以規避該等風險。另為免匯率波動產生重大匯兌損失侵蝕獲利，適時執行衍生性金融商品交易，視匯率波動進行避險操作，以減少匯率波動對損益之衝擊。

3、最近年度通貨膨脹對公司損益之影響及未來因應措施：

根據行政院主計處公佈之104年4月消費者物價指數年增率為-0.80%，顯示並無大幅通貨膨脹之情形，故本公司並未因通貨膨脹而產生重大影響，未來亦將留意物價指數波動，以調整庫存量及產品價格。

(二)從事高風險、高槓桿投資、資金貸與給他人、背書保證及衍生性商品交易之政策、獲利或虧損之主要原因及未來因應措施：

本公司資金之運用以安全性為最高考量，並無從事高風險、高槓桿投資、資金貸與他人及背書保證等行為。如有需要，將依本公司訂定之「資金貸與他人作業規定」、「取得或處分資產處理程序」及「背書保證作業程序」辦理。

(三)未來研發計劃及預計投入之研發費用：

(1)未來研發計畫：

最近年度計畫	目前進度	應再投入之研發費用(元)	完成量產時間	未來研發得以成功之主要影響因素
消光及立體紋路之手機IMR/IMF薄膜	材料設計及討論	2,500萬	105年Q1	已取得高延伸性材料，目前進行配比調整階段
布料模內連續捲軸產品	已完成產品打樣及信賴性測試	2,000萬	105年Q2	模內剪切之完整性
防指紋與易擦拭之薄膜	材料尋找及製程開發	1,000萬	104年Q3	材料特性及製程工法之最佳化
OMR產品開發	真空熱轉材料研發及真空熱轉實驗機建立	2,500萬	105年Q2	已取得IMF及真空熱轉材料，目前進行材料特性分析實驗中

最近年度計畫	目前進度	應再投入之研發費用(元)	完成量產時間	未來研發得以成功之主要影響因素
電鍍產品開發	實驗化妝品產品的印刷	1,000 萬	104 年 Q2	電鍍的穩定性

(2)預計投入研發費用

本公司研究開發部以開發新產品及改善良率為主要目標，以公司三大核心技術及經驗為基礎，訂定開發期，並擴展其他製程工法（IMR/IMF/OMR...等）產品線，透過開發替代性材料及改善製程，加上不同性質印刷機的購入，可望發揮最大的效益，預計 104 年度投入之研發費用約為 47,690 仟元。

(四)國內外重要政策及法律變動對公司財務業務之影響及因應措施：

本公司各項業務之執行均按主管機關法令規定辦理，並隨時注意國內外重要政策更動及法律變革，以充分掌握外在資訊，近期末受國內外重要政策及法律變動而影響財務業務之情事。

(五)科技改變及產業變化對公司財務業務之影響及因應措施：

受行動裝置衝擊及國內實質薪資下滑影響，消費者在選購 3C 產品時，偏好多功能的平板電腦及智慧手機。隨著此類行動裝置銷售不斷增溫，顯示全球資訊終端面臨典範轉移，NB 產業在強敵環伺下，營收及獲利面臨更嚴峻的挑戰。因此，本公司除了穩固既有品牌客戶並積極擴展其他品牌外，亦將逐步擴大 IMR 應用範圍，朝汽機車、家電、醫療用品...等領域邁進，期望新能刺激市場，增加新訂單的挹注。

(六)企業形象改變對企業危機管理之影響及因應措施：

本公司自成立以來，恪守相關法令規定，秉持專業及誠信經營原則，除與同業保持良性競爭，亦積極強化內部管理，提升員工素質，並針對各部門績效提供獎勵辦法，致力維持企業優良形象。最近年度及截至年報刊印日止，並無影響企業形象之情事。

(七)進行併購之預期效益、可能風險及因應措施：無。

(八)擴充廠房之預期效益、可能風險及因應措施：無。

(九)進貨或銷貨集中所面臨之風險及因應措施：

(1)進貨集中所面臨之風險及因應措施

本公司之主要原料為膜紙及離型劑，目前部份原料有集中單一供應商情形。本公司為維持產品良率及穩固料源，與其訂有共同合作契約，該供應商致力於原料品質、交期及成本之穩定，以確保本公司不致有斷料之虞。此外，為降低進貨集中風險，研發單位積極尋找替代料，針對原料相容性及功能性作一系列測試及修正，部分原料已轉由國外其他供應商供應，其原料品質及環保屬性皆符合公司產品需求。除上述外，其他原料均能維持數家供應商以避免原料短缺所造成之衝擊。

(2)銷貨集中所面臨之風險及因應措施

本公司銷售客戶主要為筆記型電腦產品機殼製造商，機殼製造商皆為知名筆記型電腦指定之合作機構廠。本公司目前與知名筆記型電腦品牌合作，各品牌指定之機構廠因合約到期而更換或續約，致銷售客戶可能出現集中情形，惟對最大客戶之銷貨未超過本公司總營業額之一半，因此銷貨集中所面臨之風險較低。

(十)董事、監察人或持股超過百分之十之大股東、股權之大量移轉或更換對公司之影響及風

險：無。

(十一)經營權之改變對公司之影響及風險：無。

(十二)訴訟或非訟事件，應列明公司及公司董事、監察人、總經理、實質負責人、持股比例超過百分之十之大股東及從屬公司已判決確定或尚在繫屬中之重大訴訟、非訟或行政爭訟事件，其結果可能對股東權益或證券價格有重大影響者，應揭露其系爭事實、標的金額、訴訟開始日期、主要涉訟當事人及截至年報刊印日止之處理情形：無。

(十三)其他重要風險及因應措施：無。

七、其他重要事項：無。

捌、特別記載事項

一、關係企業相關資料：

依據公司法第 369 條之 1 規定，所謂關係企業係指獨立存在而相互間具有下列關係之企業。

1. 有控制與從屬關係之公司
2. 相互投資之公司

因本公司與他公司並未有符合公司法第 369 條之 2 所定義之有控制與從屬關係或依公司法第 369 條之 3 推定有控制與從屬關係，故無需出具關係企業報告書。

二、最近年度及截至年報刊印日止，私募有價證券辦理情形：無

三、最近年度及截至年報刊印日止，子公司持有或處分本公司股票情形：無

四、其他必要補充說明事項：

截至年報刊印日止，本公司尚未完成之上櫃承諾事項及辦理情形如下：

上櫃承諾事項	承諾事項辦理情形
本公司承諾 貴中心於必要時得要求本公司委託 貴中心指定之會計師或機構，依 貴中心指定之查核範圍進行外部專業檢查，並將檢查結果提交 貴中心，且由本公司負擔相關費用。	本公司將遵照辦理。

玖、最近年度及截至年報刊印日止，對股東權益或證券價格有重大影響之事項：無。



安侯建業聯合會計師事務所

KPMG

台北市11049信義路5段7號68樓(台北101大樓)
68F, TAIPEI 101 TOWER, No. 7, Sec. 5,
Xinyi Road, Taipei, 11049, Taiwan, R.O.C.

Telephone 電話 +886 (2) 8101 6666
Fax 傳真 +886 (2) 8101 6667
Internet 網址 www.kpmg.com.tw

會計師查核報告

森田印刷廠股份有限公司董事會 公鑒：

森田印刷廠股份有限公司民國一〇三年及一〇二年十二月三十一日之資產負債表，暨民國一〇三年及一〇二年一月一日至十二月三十一日之綜合損益表、權益變動表及現金流量表，業經本會計師查核竣事。上開個別財務報告之編製係管理階層之責任，本會計師之責任則為根據查核結果對上開個別財務報告表示意見。

本會計師係依照會計師查核簽證財務報表規則及一般公認審計準則規劃並執行查核工作，以合理確信個別財務報告有無重大不實表達。此項查核工作包括以抽查方式獲取個別財務報告所列金額及所揭露事項之查核證據、評估管理階層編製個別財務報告所採用之會計原則及所作之重大會計估計，暨評估個別財務報告整體之表達。本會計師相信此項查核工作可對所表示之意見提供合理之依據。

依本會計師之意見，第一段所述個別財務報告在所有重大方面係依照證券發行人財務報告編製準則及金融監督管理委員會認可之國際財務報導準則、國際會計準則、解釋及解釋公告編製，足以允當表達森田印刷廠股份有限公司民國一〇三年及一〇二年十二月三十一日之財務狀況，與民國一〇三年及一〇二年一月一日至十二月三十一日之財務績效與現金流量。

安侯建業聯合會計師事務所

張嘉信



會計師：

陳惠也



證券主管機關：(88)台財證(六)第18311號
核准簽證文號：金管證六字第0940100754號
民國一〇四年三月二十三日

森田印刷股份有限公司

資產負債表

民國一〇三年及一〇二二年十二月三十一日

單位：新台幣千元

	103.12.31		102.12.31	
	金額	%	金額	%
資 產				
流動資產：				
1100 現金及約當現金	439,685	26	346,464	22
1150 應收票據淨額	9,624	1	5,689	-
1170 應收帳款淨額	367,258	21	411,869	24
1200 其他應收款	5,358	-	2,642	-
1310 存貨	127,494	7	136,524	8
1410 預付款項	4,584	-	5,105	-
1476 其他金融資產-流動	18,155	1	23,739	2
流動資產合計	972,158	56	932,032	56
非流動資產：				
1600 不動產、廠房及設備	739,482	43	732,589	43
1840 遞延所得稅資產	14,705	1	16,827	1
1900 其他非流動資產	5,277	-	2,929	-
1920 存出保證金	338	-	395	-
1980 其他金融資產-非流動	4,892	-	4,892	-
非流動資產合計	764,694	44	757,632	44
資產總計	\$ 1,736,852	100	\$ 1,689,664	100
負債及權益				
流動負債：				
2100 短期借款	2100		22,187	1
2170 應付帳款	2170		64,463	4
2200 其他應付款	2200		69,016	4
2213 應付設備款	2213		5,882	-
2230 本期所得稅負債	2230		11,960	1
2257 銷貨退回及折讓之短期負債準備	2257		21,640	1
2300 其他流動負債	2300		1,720	-
2322 一年或一營業週期內到期長期借款	2322		73,030	4
流動負債合計	288,341	17	333,888	19
非流動負債：				
2540 長期借款	2540		58,995	3
2570 遞延所得稅負債	2570		14,432	1
2640 應計退休基金負債	2640		26,926	2
2670 其他非流動負債-其他	2670		21,192	1
非流動負債合計	409,886	24	115,023	7
負債總計	698,227	41	448,911	26
歸屬業主之權益：				
3100 普通股股本	3100		365,892	22
3210 資本公積-發行溢價	3210		324,441	19
3300 保留盈餘：				
3310 法定盈餘公積	3310		90,221	5
3350 未分配盈餘	3350		546,412	31
權益總計	1,038,625	60	1,240,753	74
負債及權益總計	\$ 1,736,852	100	\$ 1,689,664	100



董事長：黃禎山



經理人：黃展陞



會計主管：吳幼慈

森田印刷廠股份有限公司

綜合損益表

民國一〇三年及一〇二二年一月一日至十二月三十一日

單位：新台幣千元

	103年度		102年度	
	金額	%	金額	%
4000 營業收入淨額	\$ 979,215	100	1,162,986	100
5000 營業成本	679,303	69	819,313	70
5900 營業毛利	299,912	31	343,673	30
6000 營業費用：				
6100 推銷費用	109,452	11	143,767	12
6200 管理費用	43,932	4	39,121	4
6300 研究發展費用	47,663	5	47,583	4
	201,047	21	230,471	20
6900 營業淨利	98,865	10	113,202	10
7000 營業外收入及支出：				
7020 其他利益及損失	135,539	14	31,837	3
7100 利息收入	5,112	1	1,734	-
7510 利息費用	(2,560)	-	(4,865)	-
	138,091	15	28,706	3
7900 稅前淨利	236,956	24	141,908	13
7950 所得稅費用	28,648	3	16,660	1
8200 本期淨利	<u>208,308</u>	<u>21</u>	<u>125,248</u>	<u>12</u>
8300 其他綜合損益：				
8360 確定福利計畫精算利益	1,212	-	1,104	-
8399 減：與其他綜合損益組成部分相關之所得稅	206	-	188	-
8300 其他綜合損益(稅後淨額)	1,006	-	916	-
8500 本期綜合損益總額	<u>\$ 209,314</u>	<u>21</u>	<u>126,164</u>	<u>12</u>
每股盈餘(單位：新台幣元)				
9750 基本每股盈餘	<u>\$ 5.69</u>		<u>3.42</u>	
9850 稀釋每股盈餘	<u>\$ 5.66</u>		<u>3.40</u>	

董事長：黃樟山



經理人：黃展隆



會計主管：吳幼惠



森田印刷股份有限公司

權益變動表

民國一〇三年及一〇二二年一月一日至十二月三十一日

單位：新台幣千元

	普通股 股本	資本公積	保留盈餘		權益總計
			法定盈 餘公積	未分配 盈餘	
民國一〇二二年一月一日期初餘額	\$ 365,892	324,441	68,614	349,627	1,108,574
本期淨利	-	-	-	125,248	125,248
本期其他綜合損益	-	-	-	916	916
本期綜合損益總額	-	-	-	126,164	126,164
盈餘指撥及分配(註1):					
提列法定盈餘公積	-	-	8,991	(8,991)	-
普通股現金股利	-	-	-	(54,884)	(54,884)
民國一〇二二年十二月三十一日餘額	365,892	324,441	77,605	411,916	1,179,854
本期淨利	-	-	-	208,308	208,308
本期其他綜合損益	-	-	-	1,006	1,006
本期綜合損益總額	-	-	-	209,314	209,314
盈餘指撥及分配(註2):					
提列法定盈餘公積	-	-	12,616	(12,616)	-
普通股現金股利	-	-	-	(62,202)	(62,202)
民國一〇三年十二月三十一日餘額	\$ 365,892	324,441	90,221	546,412	1,326,966

註1：董事酬勞155千元及員工紅利5,700千元已於綜合損益表中扣除。

註2：董事酬勞120千元及員工紅利6,500千元已於綜合損益表中扣除。



董事長：黃樟山



經理人：黃展隆



會計主管：吳幼惠

森田印刷廠股份有限公司

現金流量表

民國一〇三年及一〇二二年一月一日至十二月三十一日

單位：新台幣千元

	103年度	102年度
營業活動之現金流量：		
本期稅前淨利	\$ 236,956	141,908
調整項目：		
不影響現金流量之收益費損項目：		
折舊	99,345	106,982
備抵呆帳提列(迴轉)數	2,626	(13)
利息費用	2,560	4,865
利息收入	(5,112)	(1,734)
處分及報廢不動產、廠房及設備損失(利益)	(84,228)	966
未實現外幣兌換利益	(27,672)	(7,491)
不影響現金流量之收益費損項目合計	(12,481)	103,575
與營業活動相關之資產負債變動數：		
與營業活動相關之資產淨變動：		
應收票據	(3,975)	590
應收帳款	56,092	4,013
其他應收款	(2,498)	(9)
存貨	9,030	83,089
預付款項	521	(444)
其他非流動資產	(533)	(120)
與營業活動相關之資產淨變動合計	58,637	87,119
與營業活動相關之負債淨變動：		
應付帳款	(4,817)	25,556
其他應付款	(2,447)	5,377
銷貨退回及折讓之短期負債準備	(350)	670
其他流動負債	1,290	(2)
應計退休金負債	(950)	(767)
其他非流動負債—其他	382	1,498
與營業活動相關之負債淨變動合計	(6,892)	32,332
與營業活動相關之資產及負債之淨變動合計	51,745	119,451
營運產生之現金流入	276,220	364,934
收取之利息	4,894	1,590
支付之利息	(2,561)	(5,262)
支付之所得稅	(26,533)	(14,705)
營業活動之淨現金流入	252,020	346,557
投資活動之現金流量：		
取得不動產、廠房及設備	(146,655)	(47,923)
處分不動產、廠房及設備價款	73,464	73,488
其他金融資產—流動減少	5,584	7,869
存出保證金減少	57	851
投資活動之淨現金流入(出)	(67,550)	34,285
籌資活動之現金流量：		
短期借款增加(減少)	23,631	(91,600)
償還長期借款	(121,056)	(105,308)
長期借款增加	58,928	20,000
發放現金股利	(62,202)	(54,884)
籌資活動之淨現金流出	(100,699)	(231,792)
匯率變動對現金及約當現金之影響	9,450	1,605
本期現金及約當現金增加數	93,221	150,655
期初現金及約當現金餘額	346,464	195,809
期末現金及約當現金餘額	\$ 439,685	346,464

董事長：黃樟山



經理人：黃展隆



會計主管：吳幼惠



森田印刷廠股份有限公司
個別財務報告附註
民國一〇三年及一〇二年十二月三十一日
(除另有註明者外，所有金額均以新台幣千元為單位)

一、公司沿革

森田印刷廠股份有限公司(以下簡稱本公司)，於民國六十一年九月八日奉經濟部核准成立，註冊地址原為台南市南區新孝路182號，於民國一〇三年七月遷址至台南市安南區科技五路85號。本公司於民國九十八年九月十六日經行政院金融監督管理委員會證券期貨局同意股票公開發行。本公司股票自民國一〇〇年二月起於中華民國證券櫃檯買賣中心掛牌買賣。

本公司主要經營業務為印刷、製版、電腦及其週邊設備及其他電子、電機及塑膠用品等印刷業務及前項有關塑膠膜類買賣及進出口貿易業務。

二、通過財務報告之日期及程序

本個別財務報告已於民國一〇四年三月二十三日經董事會通過發佈。

三、新發布及修訂準則及解釋之適用

(一)尚未採用金融監督管理委員會認可之2013年版國際財務報導準則之影響

依據金融監督管理委員會(以下簡稱「金管會」)民國一〇三年四月三日金管證審字第1030010325號令，上市、上櫃及興櫃公司應自民國一〇四年起全面採用經金管會認可並發布生效之2013年版國際財務報導準則(不包含國際財務報導準則第九號「金融工具」)編製財務報告，相關新發布、修正及修訂之準則及解釋彙列如下：

<u>新發布／修正／修訂準則及解釋</u>	<u>IASB發布之 生效日</u>
國際財務報導準則第1號之修正「國際財務報導準則第7號之比較揭露對首次採用者之有限度豁免」	2010年7月1日
國際財務報導準則第1號之修正「嚴重高度通貨膨脹及首次採用者固定日期之移除」	2011年7月1日
國際財務報導準則第1號之修正「政府貸款」	2013年1月1日
國際財務報導準則第7號之修正「揭露—金融資產之移轉」	2011年7月1日
國際財務報導準則第7號之修正「揭露—金融資產及金融負債之互抵」	2013年1月1日
國際財務報導準則第10號「合併財務報表」	2013年1月1日 (投資個體於2014年 1月1日生效)
國際財務報導準則第11號「聯合協議」	2013年1月1日
國際財務報導準則第12號「對其他個體之權益之揭露」	2013年1月1日
國際財務報導準則第13號「公允價值衡量」	2013年1月1日

森田印刷廠股份有限公司個別財務報告附註(續)

<u>新發布／修正／修訂準則及解釋</u>	<u>IASB發布之 生效日</u>
國際會計準則第1號之修正「其他綜合損益項目之表達」	2012年7月1日
國際會計準則第12號之修正「遞延所得稅：標的資產之回收」	2012年1月1日
國際會計準則第19號之修訂「員工福利」	2013年1月1日
國際會計準則第27號之修訂「單獨財務報表」	2013年1月1日
國際會計準則第32號之修正「金融資產及金融負債之互抵」	2014年1月1日
國際財務報導解釋第20號「露天礦場於生產階段之剝除成本」	2013年1月1日

經評估後本公司認為除下列各項外，適用2013年版國際財務報導準則將不致對個別財務報告造成重大變動：

1. 國際會計準則第19號「員工福利」

該準則主要修正以淨確定福利負債（資產）乘以折現率決定淨利息，並用其取代準則修訂前之利息成本及計畫資產之預期報酬、刪除精算損益得採「緩衝區法」或發生時一次列入損益之會計政策選擇，並規定精算損益應於發生時列入其他綜合損益、前期服務成本應於發生時認列為損益，不再於符合既得條件前之平均期間內按直線法分攤認列為費用，另企業係於不再能撤銷離職福利之要約或於認列相關重組成本之孰早者認列離職福利，而非僅於已明確承諾相關離職事件時，始應認列離職福利為負債及費用等。此外增加確定福利計畫之揭露規定。經評估該準則對本公司財務狀況與經營結果無重大影響。

2. 國際會計準則第一號「財務報表之表達」

該準則修正其他綜合損益之表達方式，將列示於其他綜合損益之項目依性質分類為「後續不重分類至損益」及「後續將重分類至損益」兩類別。該修正同時規定以稅前金額列示之其他綜合損益項目，其相關稅額應隨前述兩類別予以單獨列示。本公司將依該準則改變綜合損益表之表達方式。

3. 國際財務報導準則第十三號「公允價值衡量」

該準則定義公允價值，建立公允價值衡量之架構，並規範公允價值衡量相關揭露。經評估該準則對本公司財務狀況與經營結果無重大影響，並將依規定增加公允價值衡量相關揭露。

(二) 國際會計準則理事會已發布但尚未經金管會認可之國際財務報導準則之影響

下表彙列國際會計準則理事會已發布但尚未納入金管會認可2013年版國際財務報導準則之新發布、修正及修訂之準則及解釋：

森田印刷廠股份有限公司個別財務報告附註(續)

新發布／修正／修訂準則及解釋	IASB發布之 生效日
國際財務報導準則第9號「金融工具」	2018年1月1日
國際財務報導準則第10號及國際會計準則第28號之修正「投資者與其關聯企業或合資間之資產出售或投入」	2016年1月1日
國際財務報導準則第10號、國際財務報導準則第12號及國際會計準則第28號之修正「投資個體：合併報表例外規定之適用」	2016年1月1日
國際財務報導準則第11號之修正「處理聯合營運權益之取得」	2016年1月1日
國際財務報導準則第14號「管制遞延帳戶」	2016年1月1日
國際財務報導準則第15號「來自客戶合約之收入」	2017年1月1日
國際財務報導準則第1號之修正「揭露計畫」	2016年1月1日
國際會計準則第16號及國際會計準則第38號之修正「闡明可接受之折舊及攤銷方法」	2016年1月1日
國際會計準則第19號之修正「確定福利計畫：員工提撥」	2014年7月1日
國際會計準則第27號之修正「單獨財務報表之權益法」	2016年1月1日
國際會計準則第36號之修正「非金融資產可回收金額之揭露」	2014年1月1日
國際會計準則第39號之修正「衍生工具之合約更替及避險會計之繼續」	2014年1月1日
國際財務報導解釋第21號「公課」	2014年1月1日

本公司現正持續評估上述準則及解釋對本公司財務狀況與經營結果之影響，相關影響待評估完成時予以揭露。

四、重大會計政策之彙總說明

本個別財務報告所採用之重大會計政策彙總說明如下。除另有說明者外，下列會計政策已一致適用於本個別財務報告之所有表達期間。

(一) 遵循聲明

本個別財務報告係依照證券發行人財務報告編製準則及金管會認可之國際財務報導準則、國際會計準則、解釋及解釋公告編製。

(二) 編製基礎

1. 衡量基礎

除下列資產負債表之重要項目外，本個別財務報告係依歷史成本為基礎編製：

- (1) 透過損益按公允價值衡量之金融工具(包括衍生金融工具)；及
- (2) 確定福利負債，係依確定福利義務現值加計未認列精算損失，減除退休基金資產之公允價值及未認列精算利益之淨額認列。

2. 功能性貨幣及表達貨幣

本公司之功能性貨幣為新台幣，所有以新台幣表達之財務資訊均以新台幣千元為單位。

森田印刷廠股份有限公司個別財務報告附註(續)

(三)外幣

外幣交易依交易日之匯率換算為功能性貨幣。報導日之外幣貨幣性項目依當日之匯率換算為功能性貨幣，其兌換損益係指期初以功能性貨幣計價之攤銷後成本，調整當期之有效利息及付款後之金額，與依外幣計價之攤銷後成本按報導日匯率換算金額間之差異。

以公允價值衡量之外幣非貨幣性項目依衡量公允價值當日之匯率重新換算為功能性貨幣，以歷史成本衡量之外幣非貨幣性項目則依交易日之匯率換算。

除非貨幣性之備供出售權益工具、指定為國外營運機構淨投資避險之金融負債或合格之現金流量避險，換算所產生之外幣兌換差異認列於其他綜合損益外，其餘係認列為損益。

(四)資產與負債區分流動與非流動之分類標準

符合下列條件之一之資產列為流動資產，非屬流動資產之所有其他資產則列為非流動資產：

- 1.預期於本公司正常營業週期中實現，或意圖將其出售或消耗者。
- 2.主要為交易目的而持有者。
- 3.預期將於資產負債表日後十二個月內實現者。
- 4.現金或約當現金，但不包括於資產負債表日後逾十二個月用以交換、清償負債或受有其他限制者。

符合下列條件之一之負債列為流動負債，非屬流動負債之所有其他負債則列為非流動負債：

- 1.預期於本公司正常營業週期中清償者。
- 2.主要為交易目的而持有者。
- 3.預期將於資產負債表日後十二個月內到期清償者。
- 4.公司不能無條件將清償期限延期至資產負債表日後至少十二個月者。負債之條款可能依交易對方之選擇，以發行權益工具而導致其清償者，並不影響其分類。

(五)現金及約當現金

現金包括庫存現金及活期存款。約當現金係指可隨時轉換成定額現金且價值變動風險甚小之短期並具高度流動性之投資。定期存款符合前述定義且持有目的係滿足短期現金承諾而非投資或其他目的者，列報於約當現金。

(六)金融工具

金融資產與金融負債係於本公司成為該金融工具合約條款之一方時認列。

1.金融資產

本公司之金融資產分類為：透過損益按公允價值衡量之金融資產、放款及應收款。

森田印刷廠股份有限公司個別財務報告附註(續)

(1) 透過損益按公允價值衡量之金融資產

此類金融資產係指其取得或發生之主要目的為短期內出售或再買回者。原始認列時係按公允價值衡量，交易成本於發生時認列為損益；後續評價按公允價值衡量，再衡量產生之利益或損失（包含相關股利收入及利息收入）認列為損益，並列報於營業外收入及支出項下之其他利益及損失。依交易慣例購買或出售金融資產時，採用交易日會計處理。

(2) 放款及應收款

放款及應收款係無活絡市場公開報價，且具固定或可決定付款金額之金融資產，包括應收票據、應收帳款、其他應收款、其他金融資產及存出保證金。原始認列時按公允價值加計直接可歸屬之交易成本衡量，後續評價採有效利率法以攤銷後成本減除減損損失衡量，惟短期應收款項之利息認列不具重大性之情況除外。依交易慣例購買或出售金融資產時，採用交易日會計處理。

利息收入係列報於營業外收入及支出項下。

(3) 金融資產減損

非透過損益按公允價值衡量之金融資產，於每個報導日評估減損。當有客觀證據顯示，因金融資產原始認列後發生之單一或多項事件，致使該資產之估計未來現金流量受損失者，該金融資產即已發生減損。

金融資產減損之客觀證據包括發行人或債務人之重大財務困難、違約（如利息或本金支付之延滯或不償付）、債務人將進入破產或其他財務重整之可能性大增，及由於財務困難而使該金融資產之活絡市場消失等。

針對應收帳款個別評估未有減損後，另再以組合基礎評估減損。應收款組合之客觀減損證據可能包含本公司過去收款經驗、該組合超過平均授信期間之延遲付款增加情況，以及與應收款拖欠有關之全國性或區域性經濟情勢變化。

所有金融資產之減損損失係直接自金融資產之帳面金額中扣除，惟應收帳款係藉由備抵帳戶調降其帳面金額。當判斷應收帳款無法收回時，係沖銷備抵帳戶。原先已沖銷而後續收回之款項則貸記備抵帳戶。備抵帳戶帳面金額之變動認列於損益。

應收帳款之呆帳損失及回升係列報於推銷費用。應收帳款以外金融資產之減損損失及回升係列報於營業外收入及支出項下之其他利益及損失。

(4) 金融資產之除列

本公司僅於對來自該資產現金流量之合約權利終止，或已移轉金融資產且該資產所有權幾乎所有之風險及報酬已移轉予其他企業時，始將金融資產除列。

森田印刷廠股份有限公司個別財務報告附註(續)

2. 金融負債及權益工具

(1) 負債或權益之分類

本公司發行之債務及權益工具係依據合約協議之實質與金融負債及權益工具之定義分類為金融負債或權益。

權益工具係指表彰本公司於資產減除其所有負債後剩餘權益之任何合約。本公司發行之權益工具係以取得之價款扣除直接發行成本後之金額認列。

與金融負債相關之利息及損失或利益係認列為損益，並列報於營業外收入及支出項下之其他利益及損失。

(2) 透過損益按公允價值衡量之金融負債

此類金融負債係指其取得或發生之主要目的為短期內出售或再買回者。原始認列時係按公允價值衡量，交易成本於發生時認列為損益；後續評價按公允價值衡量，再衡量產生之利益或損失（包含相關利息支出）認列為損益，並列報於營業外收入及支出項下之其他利益及損失。

(3) 其他金融負債

金融負債非屬持有供交易且未指定為透過損益按公允價值衡量者（包括長短期借款、應付帳款及其他應付款），原始認列時係按公允價值加計直接可歸屬之交易成本衡量；後續評價採有效利率法以攤銷後成本衡量。未資本化為資產成本之利息費用列報於營業外收入及支出項下之利息費用。

(4) 金融負債之除列

本公司係於合約義務已履行、取消或到期時，除列金融負債。

除列金融負債時，其帳面金額與所支付或應支付對價總額（包含任何所移轉之非現金資產或承擔之負債）間之差額認列為損益，並列報於營業外收入及支出項下之其他利益及損失。

(5) 金融資產及負債之互抵

金融資產及金融負債僅於本公司有法定權利進行互抵及有意圖以淨額交割或同時變現資產及清償負債時，方予以互抵並以淨額表達於資產負債表。

3. 衍生金融工具及避險會計

本公司為規避外幣及利率風險之暴險而持有衍生金融工具。原始認列時係按公允價值衡量，交易成本則認列為損益；後續評價依公允價值衡量，再衡量產生之利益或損失直接列入損益，並列報於營業外收入及支出項下之其他利益及損失，然指定且為有效避險工具之衍生工具，其認列於損益之時點則將視避險關係之性質而定。當衍生工具之公允價值為正值時，列為金融資產；公允價值為負值時，列為金融負債。

森田印刷廠股份有限公司個別財務報告附註(續)

(七)存 貨

存貨係以成本與淨變現價值孰低衡量。成本包括使其達可供使用的地點及狀態所發生之取得、產製或加工成本及其他成本，並採加權平均法計算。製成品及在製品存貨之成本包括依適當比例按正常產能分攤之製造費用。

淨變現價值係指正常營業下之估計售價減除估計完工尚需投入之估計成本及完成出售所需之估計成本後之餘額。

(八)不動產、廠房及設備

1. 認列與衡量

不動產、廠房及設備之認列及衡量係採成本模式，依成本減除累計折舊與累計減損後之金額衡量。成本包含可直接歸屬於取得資產之支出。

當不動產、廠房及設備包含不同組成部分，且相對於該項目之總成本若屬重大而採用不同之折舊率或折舊方法較為合宜時，則視為不動產、廠房及設備之單獨項目(主要組成部分)處理。

不動產、廠房及設備之處分損益，係由不動產、廠房及設備之帳面金額與處分價款之差額決定，並認列於營業外收入及支出項下之其他利益及損失。

2. 後續成本

若不動產、廠房及設備項目後續支出所預期產生之未來經濟效益很有可能流入本公司，且其金額能可靠衡量，則該支出認列為該項目帳面金額之一部分，被重置部分之帳面金額則予以除列。不動產、廠房及設備之日常維修成本於發生時認列為損益。

3. 折 舊

折舊係依資產成本減除殘值後按估計耐用年限採直線法計算，並依資產之各別重大組成部分評估，若一組成部分之耐用年限不同於資產之其他部分，則此組成部分應單獨提列折舊。折舊之提列認列為損益。

土地無須提列折舊。

不動產、廠房及設備之估計耐用年限如下：

- (1)房屋及建築：3~45年
- (2)機器設備：5~18年
- (3)運輸設備：4~13年
- (4)辦公設備：3~11年
- (5)其他設備：1~25年

折舊方法、耐用年限及殘值係於每個財務年度結束日加以檢視，若預期值與先前之估計不同時，於必要時適當調整，該變動按會計估計變動規定處理。

森田印刷廠股份有限公司個別財務報告附註(續)

(九)租 賃

依租賃條件，當本公司承擔了幾乎所有之所有權風險與報酬者，分類為融資租賃。原始認列時，該租賃資產依公允價值及最低租賃給付現值孰低衡量，續後，則依該資產相關之會計政策處理。

其他租賃係屬營業租賃，該等租賃資產未認列於本公司之資產負債表。

營業租賃之租金給付(不包括保險及維護等服務成本)依直線基礎於租賃期間認列為費用。由出租人提供為達成租賃安排之誘因總利益於租賃期間內以直線法認列為租金支出之減少。

或有租賃給付於租賃調整確定時，認列為當期費用。

(十)非金融資產減損

針對存貨、遞延所得稅資產及員工福利產生之資產以外之非金融資產，本公司於每一報導日評估是否發生減損，並就有減損跡象之資產估計其可回收金額。若無法估計個別資產之可回收金額，則本公司估計該項資產所屬現金產生單位之可回收金額以評估減損。

可回收金額為個別資產或現金產生單位之公允價值減出售成本與其使用價值孰高者。個別資產或現金產生單位之可回收金額若低於帳面金額，則將該個別資產或現金產生單位之帳面金額調整減少至可回收金額，並認列減損損失。減損損失係立即認列於當期損益。

本公司於每一報導日重新評估是否有跡象顯示，非金融資產於以前年度所認列之減損損失可能已不存在或減少。若用以決定可回收金額之估計有任何改變，則迴轉減損損失，以增加個別資產或現金產生單位之帳面金額至其可回收金額，惟不超過若以前年度該個別資產或現金產生單位未認列減損損失之情況下，減除應提列折舊或攤銷後之帳面金額。

(十一)負債準備

負債準備之認列係因過去事件而負有現時義務，使本公司未來很有可能需要流出具經濟效益之資源以清償該義務，且該義務之金額能可靠估計。負債準備係以反映目前市場對貨幣時間價值及負債特定風險評估之稅前折現率予以折現，折現之攤銷則認列為利息費用，唯若短期負債準備之利息認列不具重大性之情況除外。

本公司銷售商品退回及折讓負債準備，係於銷售商品時認列，該項負債準備係根據歷史退回及折讓資料及所有可能結果衡量估計。

(十二)收入認列

正常活動中銷售商品所產生之收入，係考量退回、商業折扣及數量折扣後，按已收或應收對價之公允價值衡量。收入係俟具說服力之證據存在(通常為已簽訂銷售協議)、所有權之重大風險及報酬已移轉予買方、價款很有可能收回、相關成本與可能之商品退回能可靠估計、不持續參與商品之管理及收入金額能可靠衡量時加

森田印刷廠股份有限公司個別財務報告附註(續)

以認列。若折扣很有可能發生且金額能可靠衡量時，則於銷售認列時予以認列作為收入之減項。

風險及報酬移轉之時點係視銷售合約個別條款而定。外銷交易主要採起運點交貨，風險及報酬係於港口將貨品運裝上船時移轉予買方；對於內銷交易，風險及報酬則通常於商品送達客戶倉庫驗收時移轉。

(十三)員工福利

1. 確定提撥計畫

確定提撥退休金計畫之提撥義務係於員工提供勞務期間內認列為損益項下之員工福利費用。

2. 確定福利計畫

非屬確定提撥計畫之退職福利計畫為確定福利計畫。本公司在確定福利退休金計畫下之淨義務係分別針對各項福利計畫以員工當期或過去服務所賺得之未來福利金額折算為現值計算。任何未認列之前期服務成本及各項計畫資產的公允價值均予以減除。折現率係以到期日與本公司淨義務期限接近，且計價幣別與預期支付福利金相同之政府公債之市場殖利率於財務報導日之利率為主。

企業淨義務每年由合格精算師以預計單位福利法精算。當計算結果對本公司有利時，認列資產係以任何未認列之前期服務成本，及未來得以從該計畫退還之資金或減少未來對該計畫之提撥等方式所可獲得經濟效益現值之總額為限。計算經濟效益現值時應考量任何適用於本公司任何計畫之最低資金提撥需求。一項效益若能在計畫期間內或計畫負債清償時實現，對本公司而言，即具有經濟效益。

當計畫內容之福利改善，因員工過去服務使福利增加之部分以直線法於福利之平均既得期間認列為損益。如福利立即既得，相關費用立即認列為損益。

民國一〇一年一月一日，金管會認可之國際財務報導準則轉換日，所有精算損益皆認列於保留盈餘。本公司所有確定福利計畫續後產生之精算損益立即認列於其他綜合損益。

本公司於縮減或清償發生時，認列確定福利計畫之縮減或清償損益。縮減或清償損益包括任何計畫資產公允價值之變動、確定福利義務現值之變動、任何先前未認列之相關精算損益及前期服務成本。

3. 離職福利

離職福利係指本公司於正常退休日前終止某一員工或員工團體之聘僱契約，或為鼓勵員工自願接受資遣而提供離職福利。離職福利係當本公司已明確承諾詳細之正式終止聘僱計畫且該計畫實際上無撤銷之可能時，或在鼓勵自願資遣下，員工很有可能接受資遣提議，且接受之員工人數可合理估計時，認列為費用。當離職福利於報導期間之十二個月後方支付時，應予折現。

森田印刷廠股份有限公司個別財務報告附註(續)

4.短期員工福利

短期員工福利義務係以未折現之基礎衡量，且於提供相關服務時認列為費用。

有關短期現金紅利或分紅計畫下預期支付之金額，若係因員工過去提供服務而使本公司負有現時之法定或推定支付義務，且該義務能可靠估計時，將該金額認列為負債。

(十四)股份基礎給付交易

給與員工之股份基礎給付獎勵以給與日之公允價值，於員工達到可無條件取得報酬之期間內，認列酬勞成本並增加相對權益。認列之酬勞成本係隨預期符合服務條件及非市價既得條件之獎勵數量予以調整；而最終認列之金額係以既得日符合服務條件及非市價既得條件之獎勵數量為基礎衡量。

有關股份基礎給付獎勵之非既得條件，已反映於股份基礎給付給與日公允價值之衡量，且預期與實際結果間之差異無須作核實調整。

應給付予員工之股份增值權，係以該股份增值權之公允價值衡量後採現金交割者，於員工達到可無條件取得報酬之期間內，認列費用並增加相對負債。相關負債於各報導日及交割日應予重新衡量，其公允價值之任何變動認列為損益項下之人事費用。

(十五)所得稅

所得稅費用包括當期及遞延所得稅。除與直接認列於權益或其他綜合損益之項目相關者外，當期所得稅及遞延所得稅應認列於損益。

當期所得稅包括當年度課稅所得（損失）按報導日之法定稅率或實質性立法稅率計算之預計應付所得稅或應收退稅款，及任何對以前年度應付所得稅的調整。

遞延所得稅係就資產及負債於財務報導目的之帳面金額與其課稅基礎之暫時性差異予以衡量認列。

本公司僅於同時符合下列條件時，始將遞延所得稅資產及遞延所得稅負債互抵：

- 1.有法定執行權將當期所得稅資產及當期所得稅負債互抵；且
- 2.遞延所得稅資產及遞延所得稅負債與下列由同一稅捐機關課徵所得稅之納稅主體之一有關；
 - (1)同一納稅主體；或
 - (2)不同納稅主體，惟各主體意圖在重大金額之遞延所得稅資產預期回收及遞延所得稅負債預期清償之每一未來期間，將當期所得稅負債及資產以淨額基礎清償，或同時實現資產及清償負債。

對於未使用之課稅損失及未使用所得稅抵減遞轉後期，與可減除暫時性差異，在很有可能未來課稅所得可供使用之範圍內，認列為遞延所得稅資產。並於每一

森田印刷廠股份有限公司個別財務報告附註(續)

報導日予以重評估，就相關所得稅利益非屬很有可能實現之範圍內予以調減。

(十六)每股盈餘

本公司列示普通股權益持有人之基本及稀釋每股盈餘。本公司基本每股盈餘係以歸屬於本公司普通股權益持有人之損益，除以當期加權平均流通在外普通股股數計算之。稀釋每股盈餘則係將歸屬於本公司普通股權益持有人之損益及加權平均流通在外普通股股數，分別調整所有潛在稀釋普通股之影響後計算之。本公司之潛在稀釋普通股為得採股票發放之員工分紅。

(十七)部門資訊

營運部門係本公司之組成部分，從事可能賺得收入並發生費用(包括與本公司內其他組成部分間交易相關之收入及費用)之經營活動。所有營運部門之營運結果均定期由本公司主要營運決策者複核，以制定分配資源予該部門之決策並評量其績效。各營運部門均具單獨之財務資訊。

五、重大會計判斷、估計及假設不確定性之主要來源

管理階層依證券發行人財務報告編製準則及金管會認可之國際財務報導準則、國際會計準則、解釋及解釋公告編製本個別財務報告時，必須作出判斷、估計及假設，其將對會計政策之採用及資產、負債、收益及費用之報導金額有所影響。實際結果可能與估計存有差異。

管理當局持續檢視估計及基本假設，會計估計變動之變動期間及受影響之未來期間予以認列。

會計政策涉及重大判斷，且對本個別財務報告已認列金額有重大影響之資訊，請詳附註六(七)租賃之分類。

對於假設及估計之不確定性中，存有重大風險將於未來次一年度造成重大調整之相關資訊，請詳附註六(六)，負債準備。

六、重要會計項目之說明

(一)現金及約當現金

	<u>103.12.31</u>	<u>102.12.31</u>
現金及零用金	\$ 94	79
活期存款	39,117	80,176
定期存款	400,474	266,209
	<u>\$ 439,685</u>	<u>346,464</u>

本公司金融資產及負債之利率風險及敏感度分析之揭露請詳附註六(十四)。

森田印刷廠股份有限公司個別財務報告附註(續)

(二)應收票據、應收帳款及其他應收款

	<u>103.12.31</u>	<u>102.12.31</u>
應收票據	\$ 9,721	5,746
應收帳款	374,004	416,029
其他應收款	5,358	2,642
減：備抵呆帳	<u>(6,843)</u>	<u>(4,217)</u>
	<u>\$ 382,240</u>	<u>420,200</u>

本公司已逾期但未減損應收票據、應收帳款及其他應收款之帳齡分析如下：

	<u>103.12.31</u>	<u>102.12.31</u>
逾期30天以下	\$ 16,092	19,141
逾期31~180天	464	-
逾期181~365天	83	2,755
逾期超過一年	-	-
	<u>\$ 16,639</u>	<u>21,896</u>

本公司民國一〇三年度及一〇二年度之應收票據、應收帳款及其他應收款備抵呆帳變動表如下：

	<u>個別評估 之減損損失</u>	<u>組合評估 之減損損失</u>	<u>合 計</u>
民國103年1月1日期初餘額	\$ -	4,217	4,217
減損損失提列	-	2,626	2,626
民國103年12月31日餘額	<u>\$ -</u>	<u>6,843</u>	<u>6,843</u>
	<u>個別評估 之減損損失</u>	<u>組合評估 之減損損失</u>	<u>合 計</u>
民國102年1月1日期初餘額	\$ -	4,230	4,230
減損損失迴轉	-	(13)	(13)
民國102年12月31日餘額	<u>\$ -</u>	<u>4,217</u>	<u>4,217</u>

本公司對商品銷售之平均授信期間為120~150天。於決定應收帳款及應收票據之可回收性時，本公司考量應收帳款及應收票據自原始授信日至報導日信用品質之任何改變。個別評估係參考交易對方過去拖欠紀錄及分析其目前財務狀況估計無法回收之金額。組合評估則依歷史經驗顯示，逾期帳齡超過一年之應收帳款及應收票據無法回收，對該等應收款項已認列100%備抵減損損失。針對未逾期或逾期六個月內及六個月~一年之應收帳款及應收票據，分別提列1%及50%之備抵減損損失。

應收款項之備抵呆帳係用於記錄壞帳費用，惟若本公司確信相關款項可能無法回收者，則於認列款項無法收回時，逕將備抵呆帳沖轉金融資產。本公司於民國一〇三年及一〇二年十二月三十一日之應收款項尚無重大回收性減損。

民國一〇三年及一〇二年十二月三十一日本公司應收票據、應收帳款及其他應收款均未貼現或提供作為擔保品。

森田印刷廠股份有限公司個別財務報告附註(續)

(三)存 貨

	<u>103.12.31</u>	<u>102.12.31</u>
原料及在途存貨	\$ 52,113	59,729
在製品	60,333	61,581
製成品	15,048	15,214
	<u>\$ 127,494</u>	<u>136,524</u>

民國一〇三年度及一〇二年度認列為銷貨成本及費用之存貨成本分別為723,246千元及868,007千元。民國一〇三年度因先前導致存貨淨變現價值低於成本之因素已消失，致淨變現價值增加而認列營業成本減少之金額為6,218千元，列入營業成本減項；民國一〇二年度因存貨沖減至淨變現價值認列存貨跌價損失為5,518千元，列入營業成本加項。

於民國一〇三年及一〇二年十二月三十一日，本公司之存貨均未有提供作質押擔保之情形。

(四)不動產、廠房及設備

本公司不動產、廠房及設備之成本、累計折舊及減損損失變動明細如下：

	<u>土 地</u>	<u>房屋及建築</u>	<u>機器設備</u>	<u>運輸設備</u>	<u>辦公設備</u>	<u>其他設備</u>	<u>未完工程及待 驗設備</u>	<u>總 計</u>
成本或認定成本：								
民國103年1月1日餘額	\$ 66,597	327,136	627,057	14,619	8,859	192,920	5,886	1,243,074
增 添	-	2,029	12,340	182	3,179	26,803	125,356	169,889
重 分 類	-	74,772	16,818	-	-	20,241	(113,717)	(1,886) 註
處 分	(48,222)	(35,208)	(20,679)	-	(1,551)	(26,460)	-	(132,120)
民國103年12月31日餘額	<u>\$ 18,375</u>	<u>368,729</u>	<u>635,536</u>	<u>14,801</u>	<u>10,487</u>	<u>213,504</u>	<u>17,525</u>	<u>1,278,957</u>
民國102年1月1日餘額	\$ 66,597	323,636	630,961	13,820	8,986	192,173	2,378	1,238,551
增 添	-	9,033	11,930	384	86	1,801	9,429	32,663
重 分 類	-	-	4,872	415	-	634	(5,921)	-
處 分	-	(5,533)	(20,706)	-	(213)	(1,688)	-	(28,140)
民國102年12月31日餘額	<u>\$ 66,597</u>	<u>327,136</u>	<u>627,057</u>	<u>14,619</u>	<u>8,859</u>	<u>192,920</u>	<u>5,886</u>	<u>1,243,074</u>
累計折舊及減損：								
民國103年1月1日餘額	\$ -	78,574	324,967	10,434	6,667	89,843	-	510,485
本年度折舊	-	15,336	60,170	1,938	1,053	20,848	-	99,345
重 分 類	-	-	-	-	-	(71)	-	(71) 註1
處 分	-	(26,869)	(19,352)	-	(1,546)	(22,517)	-	(70,284)
民國103年12月31日餘額	<u>\$ -</u>	<u>67,041</u>	<u>365,785</u>	<u>12,372</u>	<u>6,174</u>	<u>88,103</u>	<u>-</u>	<u>539,475</u>
民國102年1月1日餘額	\$ -	66,988	278,564	8,085	5,925	70,227	-	429,789
本年度折舊	-	16,879	65,589	2,349	941	21,224	-	106,982
處 分	-	(5,293)	(19,186)	-	(199)	(1,608)	-	(26,286)
民國102年12月31日餘額	<u>\$ -</u>	<u>78,574</u>	<u>324,967</u>	<u>10,434</u>	<u>6,667</u>	<u>89,843</u>	<u>-</u>	<u>510,485</u>
帳面金額：								
民國103年12月31日	<u>\$ 18,375</u>	<u>301,688</u>	<u>269,751</u>	<u>2,429</u>	<u>4,313</u>	<u>125,401</u>	<u>17,525</u>	<u>739,482</u>
民國102年12月31日	<u>\$ 66,597</u>	<u>248,562</u>	<u>302,090</u>	<u>4,185</u>	<u>2,192</u>	<u>103,077</u>	<u>5,886</u>	<u>732,589</u>

註1：係轉入其他非流動資產1,815千元。

森田印刷廠股份有限公司個別財務報告附註(續)

於民國一〇三年及一〇二年十二月三十一日已作為長期借款及融資額度擔保之明細，請詳附註八。

本公司民國一〇三年度及一〇二年度，增購固定資產之資本化借款成本分別為647千元及70千元，資本化利率分別為1.51%~1.74%及1.50%~1.78%。

本公司於民國一〇二年九月十四日經董事會決議出售台南市鹽埕段土地及建築物，並已與買受人簽訂買賣契約書，合約總價款為145,200千元，帳面價值計58,710千元，本公司依合約約定已於塗銷土地及建築物抵押權並收取部份價款後，於民國一〇二年十月將其中一筆土地及廠房過戶予買受人，該筆土地及廠房帳面價值計30,353千元。於民國一〇二年十二月三十一日，因前述交易所收取之合約價金為72,600千元，列入其他流動負債項下。本公司業於民國一〇三年七月三十一日完成剩餘土地及房屋之所有權過戶並收取尾款72,600千元後，移交此交易所有土地及建築物予買受人，並認列處分利益84,949千元。

(五)長短期借款

	103.12.31	102.12.31
無擔保銀行借款	\$ 14,023	-
擔保銀行借款	27,861	22,187
長期擔保銀行借款	115,023	177,151
合 計	\$ 156,907	199,338
流 動	\$ 97,912	84,315
非 流 動	58,995	115,023
合 計	\$ 156,907	199,338
短期借款尚未使用額度	\$ 419,109	414,820
短期借款利率區間	<u>1.18%~2.17%</u>	<u>1.16%~1.50%</u>
長期借款利率區間	<u>1.73%~1.99%</u>	<u>1.74%~1.99%</u>

本公司以資產設定抵押供銀行借款之擔保情形請詳附註八。

(六)負債準備

	<u>備抵銷貨退回及折讓</u>
民國103年1月1日期初餘額	\$ 21,990
當期減少之負債準備	(350)
民國103年12月31日餘額	\$ 21,640
流 動	\$ 21,640
非流動	-
	\$ 21,640
民國102年1月1日期初餘額	\$ 21,320
當期新增之負債準備	670
民國102年12月31日餘額	\$ 21,990
流 動	\$ 21,990
非流動	-
	\$ 21,990

森田印刷廠股份有限公司個別財務報告附註(續)

民國一〇三年度及一〇二年度本公司之銷貨退回及折讓準備主要與銷售相關，此負債準備係依據歷史銷貨退回及折讓資料估計，本公司預期該負債多數將於銷售之次一年度發生。

(七)營業租賃

本公司與經濟部工業局台南科技工業區服務中心簽訂重大土地租賃契約。租賃期間自民國九十八年七月三十日起至民國一百一十八年七月二十九日止，第一年及第二年免租金、第三年至第四年以租金六成計價、第五年至第六年以租金八成計價、第七年以後以租金全額計價。於租賃期間若申請經核准承租轉承購，其承租期間已繳納之租金及以現金繳納之擔保金得全額無息抵充應繳價款。

本公司預計未來年度應付租金總額如下：

	<u>103.12.31</u>	<u>102.12.31</u>
一年內	\$ 8,445	7,648
一年至五年	38,242	37,127
五年以上	<u>91,622</u>	<u>101,182</u>
	<u>\$ 138,309</u>	<u>145,957</u>

上述租賃由於土地所有權並未移轉及支付租金定期調增至市場租金，且租賃期間是否購入土地或於租期中退租尚屬不確定事項，經評估所有風險及報酬均由出租者承擔。依此，本公司認定該租賃係屬營業租賃。

民國一〇三年及一〇二年十二月三十一日因營業租賃列報於負債之金額分別為21,192千元及20,810千元，列入其他非流動負債—其他項下。民國一〇三年度及一〇二年度營業租賃列報於損益之支出分別為8,932千元及8,704千元。

(八)員工福利

1.確定福利計畫

本公司確定福利義務現值與計畫資產公允價值之調節如下：

	<u>103.12.31</u>	<u>102.12.31</u>
確定福利義務現值總計	\$ 39,112	39,915
計畫資產之公允價值	<u>(12,186)</u>	<u>(10,827)</u>
應計退休金負債	<u>\$ 26,926</u>	<u>29,088</u>

本公司之確定福利計畫提撥至台灣銀行之勞工退休準備金專戶。適用勞動基準法之每位員工之退休支付，係依據服務年資所獲得之基數及其退休前六個月之平均薪資計算。

(1)計畫資產組成

本公司依勞動基準法提撥之退休基金係由勞動部勞動基金運用局(以下簡稱勞動基金局)統籌管理，依「勞工退休基金收支保管及運用辦法」規定，基金之

森田印刷廠股份有限公司個別財務報告附註(續)

運用，其每年決算分配之最低收益，不得低於依當地銀行二年期定期存款利率計算之收益。

於民國一〇三年及一〇二年十二月三十一日，本公司之台灣銀行勞工退休準備金專戶餘額分別12,186千元及10,827千元。勞工退休基金資產運用之資料包括基金收益率以及基金資產配置，請詳勞動基金局網站公布之資訊。

(2) 確定福利義務現值之變動

本公司確定福利義務現值之變動如下：

	<u>103年度</u>	<u>102年度</u>
1月1日確定福利義務	\$ 39,915	39,536
當期服務成本及利息	1,258	1,534
精算利益	(1,194)	(1,155)
計畫已支付之福利	(867)	-
12月31日確定福利義務	<u>\$ 39,112</u>	<u>39,915</u>

(3) 計畫資產公允價值之變動

本公司確定福利計畫資產公允價值之變動如下：

	<u>103年度</u>	<u>102年度</u>
1月1日計畫資產之公允價值	\$ 10,827	8,576
已提撥至計畫之金額	1,980	2,133
計畫資產預計報酬	228	169
精算利益(損失)	18	(51)
計畫已支付之福利	(867)	-
12月31日計畫資產之公允價值	<u>\$ 12,186</u>	<u>10,827</u>

(4) 認列為損益之費用

本公司認列為損益之費用如下：

	<u>103年度</u>	<u>102年度</u>
當期服務成本	\$ 572	892
利息成本	686	642
計畫資產預計報酬	(228)	(169)
	<u>\$ 1,030</u>	<u>1,365</u>
營業成本	\$ 1,564	1,666
推銷費用	139	221
管理費用	(829)	(699)
研究發展費用	156	177
	<u>\$ 1,030</u>	<u>1,365</u>
計畫資產實際報酬	<u>\$ 246</u>	<u>118</u>

森田印刷廠股份有限公司個別財務報告附註(續)

(5)認列為其他綜合損益之精算損益

本公司認列為其他綜合損益之精算利益如下：

	103年度	102年度
1月1日累積餘額	\$ (5,043)	(6,147)
本期認列	1,212	1,104
12月31日累積餘額	<u>\$ (3,831)</u>	<u>(5,043)</u>

(6)精算假設

本公司所使用之主要精算假設如下：

A.用於精算確定福利義務現值者

	103.12.31	102.12.31
折現率	1.50%~2.00%	1.50%~2.00%
未來薪資增加	3.00%	3.00%

B.用於精算確定福利計畫成本者

	103年度	102年度
折現率	1.50%~2.00%	1.50%~1.75%
計畫資產預期報酬	2.00%	1.75%
未來薪資增加	3.00%	3.00%

預期長期資產報酬率係以整體投資組合為基礎，而非加總個別資產類別之報酬。此一報酬率純粹以歷史報酬率為基礎，不作調整。

(7)經驗調整之歷史資訊

	103.12.31	102.12.31	101.12.31	101.1.1
確定福利義務之現值	\$ 39,112	39,915	39,536	32,234
計畫資產之公允價值	(12,186)	(10,827)	(8,576)	(6,235)
確定福利義務淨負債	<u>\$ 26,926</u>	<u>29,088</u>	<u>30,960</u>	<u>25,999</u>
確定福利計畫現值金額之經驗調整	<u>\$ (1,194)</u>	<u>(721)</u>	<u>5,522</u>	<u>-</u>
計畫資產公允價值金額之經驗調整	<u>\$ (18)</u>	<u>51</u>	<u>67</u>	<u>-</u>

本公司預計於民國一〇三年度報導日後之一年內支付予確定福利計畫之提撥金額為1,956千元。

(8)計算確定福利義務現值時，本公司必須運用判斷及估計以決定資產負債表日相關精算假設，包含員工離職率及未來薪資變動等。任何精算假設之變動，均可能重大影響本公司確定福利義務之金額。

民國一〇三年度報導日，本公司確定福利退休計畫之淨負債之帳面金額為26,926千元，當採用之員工調薪率增減變動0.25%時，本公司認列之應計退休金負債將分別增加505千元或減少532千元。

森田印刷廠股份有限公司個別財務報告附註(續)

2. 確定提撥計畫

本公司之確定提撥計畫係依勞工退休金條例之規定，依勞工每月工資6%之提繳率，提撥至勞工保險局之勞工退休金個人專戶。在此計畫下本公司提撥固定金額至勞工保險局後，即無支付額外金額之法定或推定義務。

本公司民國一〇三年度及一〇二年度確定提撥退休金辦法下之退休金費用分別為5,756千元及6,300千元。於民國一〇三年及一〇二年十二月三十一日，尚未提撥至勞工保險局金額分別為1,419千元及1,490千元。該等金額均已於報導日後支付。

3. 短期帶薪假負債明細如下：

	<u>103.12.31</u>	<u>102.12.31</u>
短期帶薪假負債(列入其他應付款)	\$ <u>814</u>	<u>1,275</u>

(九) 所得稅

1. 所得稅費用

本公司所得稅費用明細如下：

	<u>103年度</u>	<u>102年度</u>
當期所得稅費用		
當期產生之所得稅	\$ 20,885	20,357
調整前期之所得稅	889	(1,010)
土地增值稅	1,527	-
	<u>23,301</u>	<u>19,347</u>
遞延所得稅費用(利益)		
暫時性差異之發生及迴轉	5,347	(2,687)
所得稅費用	<u>\$ 28,648</u>	<u>16,660</u>

本公司認列於其他綜合損益之下的所得稅費用明細如下：

	<u>103年度</u>	<u>102年度</u>
確定福利計畫之精算損益	\$ <u>206</u>	<u>188</u>

森田印刷廠股份有限公司個別財務報告附註(續)

本公司所得稅費用與稅前淨利之關係調節如下：

	103年度	102年度
稅前淨利	\$ 236,956	141,908
依本公司所在地國內稅率計算之所得稅	40,282	24,124
免稅所得數	(14,373)	(8,742)
土地增值稅	1,527	-
前期已認列處分土地利益	(6,179)	-
前期低(高)估數	889	(1,010)
未分配盈餘加徵10%	5,144	2,604
所得基本稅額	1,347	-
其他	11	(316)
	<u>\$ 28,648</u>	<u>16,660</u>

2.遞延所得稅資產及負債

本公司已認列之遞延所得稅資產及負債之變動如下：

	存貨	不動產廠 房及設備	營業租賃	銷貨退回及 折讓之短期 負債準備	確定福利 計畫	應收帳款 減損	其他	合計
遞延所得稅資產：								
民國103年1月1日	\$ 3,033	1,066	3,538	3,738	5,199	-	253	16,827
貸記(借記)損益表	(1,057)	(1,066)	65	(59)	(222)	511	(88)	(1,916)
貸記(借記)其他綜合損益	-	-	-	-	(206)	-	-	(206)
民國103年12月31日	<u>\$ 1,976</u>	<u>-</u>	<u>3,603</u>	<u>3,679</u>	<u>4,771</u>	<u>511</u>	<u>165</u>	<u>14,705</u>
民國102年1月1日	\$ 2,095	-	3,283	3,624	5,263	-	451	14,716
貸記(借記)損益表	938	1,066	255	114	124	-	(198)	2,299
貸記(借記)其他綜合損益	-	-	-	-	(188)	-	-	(188)
民國102年12月31日	<u>\$ 3,033</u>	<u>1,066</u>	<u>3,538</u>	<u>3,738</u>	<u>5,199</u>	<u>-</u>	<u>253</u>	<u>16,827</u>

	土地增值 稅準備	未實現 利益	合計
遞延所得稅負債：			
民國103年1月1日	\$ 9,727	1,274	11,001
借記(貸記)損益表	-	3,431	3,431
民國103年12月31日	<u>\$ 9,727</u>	<u>4,705</u>	<u>14,432</u>
民國102年1月1日	\$ 9,727	1,662	11,389
借記(貸記)損益表	-	(388)	(388)
民國102年12月31日	<u>\$ 9,727</u>	<u>1,274</u>	<u>11,001</u>

3.本公司營利事業所得稅結算申報已奉稽徵機關核定至民國一〇二年度。

森田印刷廠股份有限公司個別財務報告附註(續)

4.本公司兩稅合一相關資訊如下：

	<u>103.12.31</u>	<u>102.12.31</u>
可扣抵稅額帳戶餘額	<u>\$ 67,885</u>	<u>55,965</u>
	<u>103年度(預計)</u>	<u>102年度(實際)</u>
對中華民國居住者盈餘分配之稅額扣抵比率	<u>14.61%</u>	<u>17.49%</u>

於民國一〇三年及一〇二年十二月三十一日，本公司之未分配盈餘均係屬民國八十七年度以後之累積盈餘。前述兩稅合一相關資訊係依據財政部民國一〇二年十月十七日台財稅第10204562810號函規定處理之金額。自民國一〇四年一月一日起，中華民國境內居住之個人股東獲取之股利或盈餘淨額，其可扣抵稅額修正為原扣抵稅額之半數。另外國股東所獲取股利或盈餘淨額之可扣抵稅額中屬已加徵10%營利事業所得稅實際繳納之稅額，得以該稅額之半數抵繳該股利或盈餘淨額之應扣繳稅額。

(十)資本及其他權益

1.普通股股本

民國一〇三年及一〇二年十二月三十一日，本公司額定股本總額均為450,000千元，每股面額10元，皆為45,000千股。前述額定股本總額均屬普通股，已發行股份均為36,589千股。所有已發行股份之股款均已收取。

2.資本公積

本公司資本公積餘額內容如下：

	<u>103.12.31</u>	<u>102.12.31</u>
發行股票溢價	<u>\$ 324,441</u>	<u>324,441</u>

依民國一〇一年一月修正之公司法規定，資本公積需優先填補虧損後，始得按股東原有股份之比例以已實現之資本公積發給新股或現金。前項所稱之已實現資本公積，包括超過票面金額發行股票所得之溢額及受領贈與之所得。依發行人募集與發行有價證券處理準則規定，得撥充資本之資本公積，每年撥充之合計金額，不得超過實收資本額百分之十。

3.保留盈餘

本公司章程規定，年度總決算如有盈餘，除依法繳納稅捐及彌補以往年度虧損，應先提列百分之十為法定盈餘公積，如尚有盈餘，加計前期累計未分配盈餘後，由董事會擬定分配案，提請股東會通過後分配之，惟自分配數額中提撥員工紅利不得低於百分之一，董事酬勞不得高於百分之一，股東紅利採股票股利及現金股利互相配合方式發放，其中現金股利百分之百至百分之五十，股票股利零至百分之五十。

森田印刷廠股份有限公司個別財務報告附註(續)

(1)法定盈餘公積

依民國一〇一年一月修正之公司法規定，公司應就稅後純益提撥百分之十為法定盈餘公積，直至與資本總額相等為止。公司無虧損時，得經股東會決議，以法定盈餘公積發給新股或現金，惟以該項公積超過實收資本額百分之二十五之部分為限。

(2)盈餘分配

本公司民國一〇三年度及一〇二年度員工紅利估列金額分別為6,200千元及6,500千元，董事酬勞估列金額分別為151千元及120千元，係以本公司民國一〇三年度及一〇二年度盈餘擬分配總額及公司章程所訂盈餘分配方式、順序及員工紅利及董事酬勞分配成數為估計基礎，並列報為民國一〇三年度及一〇二年度之營業成本及營業費用。若嗣後股東會決議實際配發金額與估列數有差異時，則列為決議年度之損益。員工紅利轉增資若配發股份，將依據股東會決議前一日之收盤價並考量除權除息之影響計算之。

本公司分別於民國一〇三年六月二十六日及一〇二年六月十九日經股東常會決議民國一〇二年度及一〇一年度盈餘分配案，有關分派予業主之股利如下：

	102年度		101年度	
	配股率(元)	金額	配股率(元)	金額
分派予普通股業主之股利：				
現金	\$ 1.70	62,202	1.50	54,884

民國一〇二年度及一〇一年度員工紅利及董事酬勞實際分派數與本公司董事會決議及財務報告認列金額並無差異，民國一〇三年度之員工紅利及董事酬勞分派數，尚待本公司董事會擬議及股東會決議，相關資訊可俟相關會議召開後至公開資訊觀測站等管道查詢。

(十一)每股盈餘

本公司基本每股盈餘及稀釋每股盈餘之計算如下：

	103年度	102年度
本期淨利	\$ 208,308	125,248
普通股加權平均流通在外股數(千股)	36,589	36,589
基本每股盈餘(元)	\$ 5.69	3.42
普通股加權平均流通在外股數(千股)	36,589	36,589
具稀釋作用之潛在普通股－員工紅利(千股)	227	295
計算稀釋每股盈餘之加權平均流動在外股數(千股)	36,816	36,884
稀釋每股盈餘(元)	\$ 5.66	3.40

森田印刷廠股份有限公司個別財務報告附註(續)

(十二)收入

本公司收入明細如下：

	<u>103年度</u>	<u>102年度</u>
商品銷售	<u>\$ 979,215</u>	<u>1,162,986</u>

(十三)營業外收入及支出

本公司其他利益及損失明細如下：

	<u>103年度</u>	<u>102年度</u>
外幣兌換利益	\$ 47,633	31,288
處分不動產、廠房及設備淨利益(損失)	84,228	(966)
金融資產評價利益	331	-
其他	3,347	1,515
	<u>\$ 135,539</u>	<u>31,837</u>

金融資產評價利益係本公司從事衍生金融工具用以規避因營業及融資活動所暴露之匯率及利率風險所產生，交易期間為民國一〇三年三月二十日至四月十四日。

(十四)金融工具

1.金融工具之種類

(1)金融資產：

	<u>103.12.31</u>	<u>102.12.31</u>
放款及應收款：		
現金及約當現金	\$ 439,685	346,464
應收票據、應收帳款及其他應收款	382,240	420,200
小計	821,925	766,664
其他金融資產—流動及非流動、存出保證金	23,385	29,026
合計	<u>\$ 845,310</u>	<u>795,690</u>

(2)金融負債：

	<u>103.12.31</u>	<u>102.12.31</u>
攤銷後成本衡量之金融負債：		
短期借款	\$ 41,884	22,187
應付款項	155,109	139,361
一年內到期之長期借款	56,028	62,128
長期借款	58,995	115,023
合計	<u>\$ 312,016</u>	<u>338,699</u>

森田印刷廠股份有限公司個別財務報告附註(續)

2.信用風險

(1)信用風險之暴險

金融資產之帳面金額代表最大信用暴險金額。民國一〇三年及一〇二年十二月三十一日之最大信用暴險金額分別為845,216千元及795,611千元。

(2)信用風險集中情況

於民國一〇三年及一〇二年十二月三十一日與少數客戶交易之放款及應收款之帳面金額分別為261,270千元及274,204千元，分別集中於四家及三家客戶。

3.流動性風險

下表為金融負債之合約到期日，包含估計利息但不包含淨額協議之影響。

	帳面 金額	合約現 金流量	6個月 以內	6-12 個月	1-2年	2-5年	超過 5年
103年12月31日							
非衍生金融負債							
無附息負債							
應付帳款	\$ 59,425	59,425	59,425	-	-	-	-
其他應付款	33,151	33,151	33,151	-	-	-	-
應付設備款	29,116	29,116	29,116	-	-	-	-
其他非流動負債－其他	21,192	21,192	-	637	1,530	4,589	14,436
小計	142,884	142,884	121,692	637	1,530	4,589	14,436
浮動利率工具							
短期借款	41,884	42,025	42,025	-	-	-	-
長期借款(含一年內到期)	115,023	118,507	30,162	27,421	19,769	41,155	-
小計	156,907	160,532	72,187	27,421	19,769	41,155	-
	\$ 299,791	303,416	193,879	28,058	21,299	45,744	14,436
102年12月31日							
非衍生金融負債							
無附息負債							
應付帳款	\$ 64,463	64,463	64,463	-	-	-	-
其他應付款	34,878	34,878	34,878	-	-	-	-
應付設備款	5,882	5,882	5,882	-	-	-	-
其他非流動負債－其他	20,810	20,810	-	-	637	4,589	15,584
小計	126,033	126,033	105,223	-	637	4,589	15,584
浮動利率工具							
短期借款	22,187	22,253	22,253	-	-	-	-
長期借款(含一年內到期)	177,151	181,098	32,491	32,238	104,097	12,272	-
小計	199,338	203,351	54,744	32,238	104,097	12,272	-
	\$ 325,371	329,384	159,967	32,238	104,734	16,861	15,584

本公司並不預期到期日分析之現金流量發生時點會顯著提早，或實際金額會有顯著不同。

森田印刷廠股份有限公司個別財務報告附註(續)

4.匯率風險

(1)匯率風險之暴險

本公司暴露於重大外幣匯率風險之金融資產及負債如下：

	103.12.31			102.12.31		
	外幣	匯率	台幣	外幣	匯率	台幣
<u>金融資產</u>						
<u>貨幣性項目</u>						
美金	\$ 19,240	31.63	608,569	21,747	29.790	647,850
人民幣	7,915	5.096	40,336	2,881	4.92	14,174
<u>金融負債</u>						
<u>貨幣性項目</u>						
日幣	301,880	0.2647	79,908	231,897	0.2839	65,836

(2)敏感性分析

本公司之匯率風險主要來自於以外幣計價之現金及約當現金、應收帳款、借款、應付帳款及應付設備款等，於換算時產生外幣兌換損益。於民國一〇三年及一〇二年十二月三十一日當新台幣相對於美金、人民幣及日圓貶值或升值 5%，而其他所有因素維持不變之情況下，民國一〇三年度及一〇二年度之稅後淨利將分別增加或減少 23,613 千元及 24,742 千元。兩期分析係採用相同基礎。

5.利率分析

本公司之金融負債利率暴險於本附註之流動性風險管理中說明。

下列敏感度分析係依非衍生工具於報導日之利率暴險而決定。對於浮動利率負債，其分析方式係假設報導日流通在外之負債金額於整年度皆流通在外。本公司內部向主要管理階層報告利率時所使用之變動率為利率增加或減少 0.5%，此亦代表管理階層對利率之合理可能變動範圍之評估。

若利率增加或減少 0.5%，在所有其他變數維持不變之情況下，本公司民國一〇三年度及一〇二年度之稅後淨利將分別增加或減少 651 千元及 827 千元，主因本公司之浮動利率借款所產生。

6.公允價值

(1)公允價值與帳面價值

本公司之管理階層認為本公司以攤銷後成本衡量之金融資產及金融資產於個別財務報告中之帳面金額趨近於其公允價值。

(2)公允價值層級

本公司以公允價值衡量之金融工具，各公允價值層級定義如下：

第一級：相同資產或負債於活絡市場之公開報價(未經調整)。

第二級：除包含於第一級之公開報價外，資產或負債之輸入參數係直接(即價格)或間接(即由價格推導而得)可觀察。

森田印刷廠股份有限公司個別財務報告附註(續)

第三級：資產或負債之輸入參數非基於可觀察之市場資料(非可觀察參數)。

(十五)財務風險管理

1.概要

本公司因金融工具之使用而暴露於下列風險：

- (1)信用風險
- (2)流動性風險
- (3)市場風險

本附註表達本公司上述各項風險之暴險資訊、本公司衡量及管理風險之目標、政策及程序。進一步量化揭露請詳個別財務報告各該附註。

2.風險管理架構

本公司之財務管理部門為各業務提供服務，統籌協調進入國內與國際金融市場操作，藉由依照風險程度與廣度分析暴險之內部風險報告監督及管理本公司營運有關之財務風險。本公司透過衍生金融工具規避暴險，以減輕該等風險之影響。衍生金融工具之運用受本公司董事會通過之政策所規範，其為匯率風險、利率風險、信用風險、衍生金融工具與非衍生金融工具之運用以及剩餘流動資金投資之書面原則。內部稽核人員持續地針對政策之遵循與暴險額度進行覆核。本公司並未以投機為目的進行金融工具（包括衍生金融工具）之交易。

3.信用風險

信用風險係本公司因客戶或金融工具之交易對手無法履行合約義務而產生財務損失之風險，主要來自於本公司應收客戶之帳款。

(1)應收帳款及其他應收款

本公司之客戶集中於高科技電腦產業客戶群，為減低應收帳款信用風險，本公司持續地評估客戶之財務狀況，惟通常不要求對方提供擔保或保證。本公司仍定期評估應收帳款回收之可能性並提列備抵呆帳，而呆帳損失總在管理階層預期之內。

本公司已建立授信政策，依該政策本公司在給予標準之付款及運送條件及條款前，須針對每一新客戶個別分析其信用評等。本公司之覆核包含，若可得之外部評等，及在某些情況下銀行之照會。銷售限額依個別客戶建立，係代表無須經管理階層核准之最大未收金額，此限額經定期覆核，針對第一次交易或付款情形不良等未符合基準信用評等之客戶僅得以預收基礎與本公司進行交易。

本公司設置有備抵呆帳帳戶以反映對應收帳款及其他應收款所發生損失之估計。備抵帳戶主要組成部分包含了與個別重大暴險相關之特定損失組成部分，及為了相似資產群組之已發生但尚未辨認之損失所建立之組合損失組成部分。組合損失備抵帳戶係根據相似金融資產之歷史付款統計資料決定。

森田印刷廠股份有限公司個別財務報告附註(續)

(2) 投資

銀行存款及其他金融工具之信用風險，係由本公司財務部門衡量並監控。由於本公司之交易對象及履約方均為信用良好之銀行，無重大之履約疑慮，故無重大之信用風險。

4. 流動性風險

本公司係透過管理及維持足夠部位之現金及約當現金以支應本公司營運並減輕現金流量波動之影響。本公司管理階層監督銀行融資額度使用狀況並確保借款合同條款之遵循。

銀行借款對本公司而言係一項重要流動性來源。於民國一〇三年及一〇二年十二月三十一日，本公司未動用之短期銀行融資額度分別為419,109千元及414,820千元。

5. 市場風險

市場風險係指因市場價格變動，如匯率及利率變動而影響本公司之收益或所持有金融工具價值之風險。市場風險管理之目標係管控市場風險之暴險程度在可承受範圍內，並將投資報酬最佳化。

本公司為管理市場風險，從事衍生工具交易，並因此產生金融資產或負債。所有交易之執行均遵循董事會之指引。

(1) 匯率風險

本公司從事外幣計價之銷貨與進貨交易，因而使本公司產生匯率變動暴險。本公司民國一〇三年度之銷售額中約有93%非以本公司之功能性貨幣計價，而成本金額中約有80%非以本公司之功能性貨幣計價。本公司匯率暴險之管理係於政策許可之範圍內，利用衍生性工具管理風險。

(2) 利率風險

本公司之政策係確保借款利率變動暴險，依照國際經濟情勢及市場利率走勢進行評估，而選擇浮動或固定利率。

(十六) 資本管理

本公司基於現行營運產業特性及未來公司發展情形，並且考量外部環境變動等因素，規劃本公司之資本管理，以確保公司有必要之財務資源及營運計畫以支應未來所需之營運資金、資本支出、研究發展費用、債務償還及股利支出等需求。

森田印刷廠股份有限公司個別財務報告附註(續)

民國一〇三年及一〇二年十二月三十一日之負債資本比率如下：

	103.12.31	102.12.31
負債總額	\$ 409,886	509,810
減：現金及約當現金	439,685	346,464
淨負債	\$ (29,799)	163,346
權益總額	\$ 1,326,966	1,179,854
負債資本比率	(2.25%)	13.84%

本公司民國一〇三年度之資本管理方式與民國一〇二年度一致。

民國一〇三年十二月三十一日負債資本比率下降，主係因出售台南市鹽埕段土地及廠房之預收款及長期借款因已於本期完成交易而減少所致。

七、關係人交易

(一)本公司無其他子公司，並為本公司之最終控制者。

(二)主要管理階層人員報酬包括：

	103年度	102年度
短期員工福利	\$ 8,006	5,904
退職後福利	273	128
離職福利	-	-
其他長期福利	-	-
股份基礎給付	-	-
	\$ 8,279	6,032

於民國一〇三年及一〇二年十二月三十一日，本公司提供帳面餘額分別為399千元及797千元之汽車，供主要管理階層使用。

八、質押之資產

本公司提供質押擔保之資產帳面價值明細如下：

資產名稱	質押擔保標的	103.12.31	102.12.31
土地	短期借款	\$ 18,375	18,375
房屋及建築	短期借款及長期借款	166,536	171,142
機器設備	長期借款	176,050	197,512
其他設備	長期借款	25,731	22,926
受限制銀行存款(註)	短期借款額度、燃料使用保證金	18,155	23,739
受限制銀行存款(註1)	租賃押金	4,892	4,892
		\$ 409,739	438,586

(註)列入其他金融資產－流動。

(註1)列入其他金融資產－非流動。

森田印刷廠股份有限公司個別財務報告附註(續)

九、重大或有負債及未認列之合約承諾

(一)於民國一〇三年及一〇二年十二月三十一日，本公司為購買原料已開立尚未使用之信用狀金額分別為39,007千元及52,993千元。

(二)於民國一〇三年及一〇二年十二月三十一日，訂購設備總價款分別為44,007千元及74,058千元，已付價款分別為17,342千元及5,294千元，列入不動產、廠房及設備項下。

十、重大之災害損失：無。

十一、重大之期後事項：無。

十二、其 他

員工福利、折舊及攤銷費用功能別彙總如下：

功 能 別 性 質 別	103年度			102年度		
	屬於營業 成本者	屬於營業 費用者	合 計	屬於營業 成本者	屬於營業 費用者	合 計
員工福利費用						
薪資費用	88,122	62,475	150,597	89,215	72,204	161,419
勞健保費用	8,432	4,727	13,159	8,664	5,793	14,457
退休金費用	5,282	1,504	6,786	5,410	2,255	7,665
其他員工福利費用	4,688	2,287	6,975	5,004	2,586	7,590
折舊費用	89,841	9,504	99,345	95,111	11,871	106,982
攤銷費用	-	-	-	-	-	-

註：其他員工福利費用包含伙食費、職工福利、訓練費及制服支出。

本公司民國一〇三年度及一〇二年度每月平均員工人數分別為271人及313人。

十三、附註揭露事項

(一)重大交易事項相關資訊：

民國一〇三年度本公司依證券發行人財務報告編製準則之規定，應再揭露之重大交易事項相關資訊如下：

- 1.資金貸與他人：無。
- 2.為他人背書保證：無。
- 3.期末持有有價證券情形(不包含投資子公司、關聯企業及合資控制部分)：無。
- 4.累積買進或賣出同一有價證券之金額達新台幣三億元或實收資本額百分之二十以上者：無。
- 5.取得不動產之金額達新台幣三億元或實收資本額百分之二十以上：無。

森田印刷廠股份有限公司個別財務報告附註(續)

6.處分不動產之金額達新台幣三億元或實收資本額百分之二十以上：

處分公司	財產名稱	交易日或事實發生日	原取得日期	帳面價值	交易金額	價款收取情形	處分損益	交易對象	關係	處分目的	價格決定之參考依據	其他約定事項
森田印刷廠(股)公司	台南市鹽埕段土地及廠房	103.7.31	91年9月	帳面價值58,710千元,其他費用1,540千元。	145,200	已收訖	84,949	華江醫療儀器(股)公司	非關係人	活化資產充實營運資金	議價決定	無

7.與關係人進、銷貨之金額達新台幣一億元或實收資本額百分之二十以上者：無。

8.應收關係人款項達新台幣一億元或實收資本額百分之二十以上者：無。

9.從事衍生性商品交易：

本公司民國一〇三年一月一日至十二月三十一日因從事遠期外匯合約產生之交易利益為331千元，請詳附註六(十三)。

10.母子公司間業務關係及重要交易往來情形：不適用。

(二)轉投資事業相關資訊：不適用。

(三)大陸投資資訊：不適用。

十四、部門資訊

(一)一般性資訊

本公司主要為從事熱轉印膜單一產品製造及銷售，歸屬為單一報導部門，部門之財務資訊與財務報告相同。營運部門之會計政策皆與附註四所述之會計政策相同。

(二)應報導部門損益、部門資產、部門負債及其衡量基礎與調節之資訊

本公司部門損益、部門資產、部門負債資訊與財務報告一致，請詳資產負債表及綜合損益表。

(三)企業整體資訊

1.產品別及勞務別資訊

本公司主要為從事熱轉印膜單一產品製造及銷售，產品別及勞務別資訊與財務報告一致，請詳綜合損益表。

2.地區別資訊

本公司地區別資訊如下，其中收入係依據客戶所在地理位置為基礎歸類，而非流動資產則依據資產所在地理位置歸類。

森田印刷廠股份有限公司個別財務報告附註(續)

來自外部客戶收入：

<u>地 區 別</u>	<u>103年度</u>	<u>102年度</u>
中國大陸	\$ 840,088	1,043,754
台灣	71,012	56,535
香港	20,502	18,752
印尼	11,640	15,652
其他國家	35,973	28,293
合 計	<u>\$ 979,215</u>	<u>1,162,986</u>

非流動資產：

<u>地 區 別</u>	<u>103.12.31</u>	<u>102.12.31</u>
台灣	<u>\$ 748,874</u>	<u>739,413</u>

3.重要客戶資訊

<u>客 戶</u>	<u>103年度</u>	<u>102年度</u>
甲公司	\$ 266,655	518,686
乙公司	112,299	190,728
丙公司	138,312	25,614
	<u>\$ 517,266</u>	<u>735,028</u>

森田印刷廠股份有限公司



董事長：黃樟山



